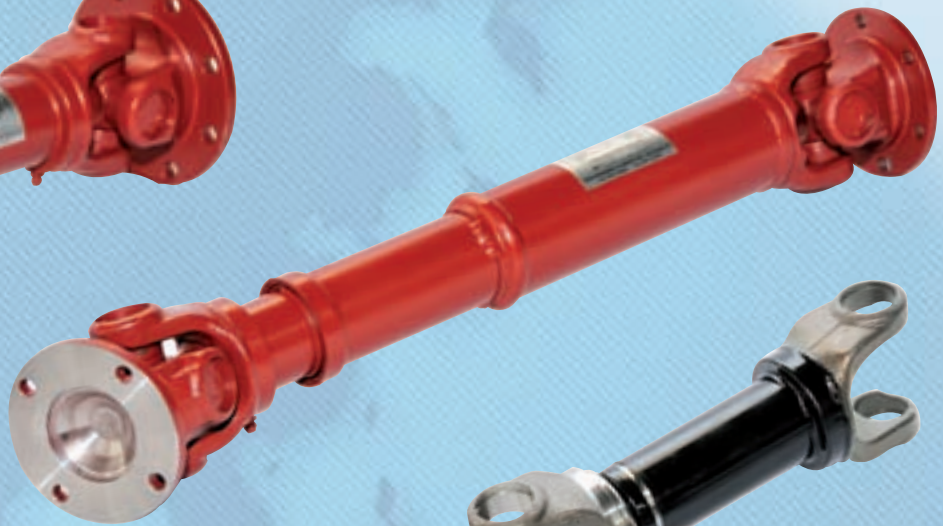
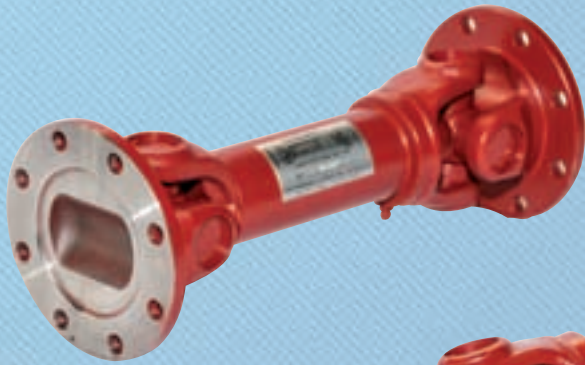
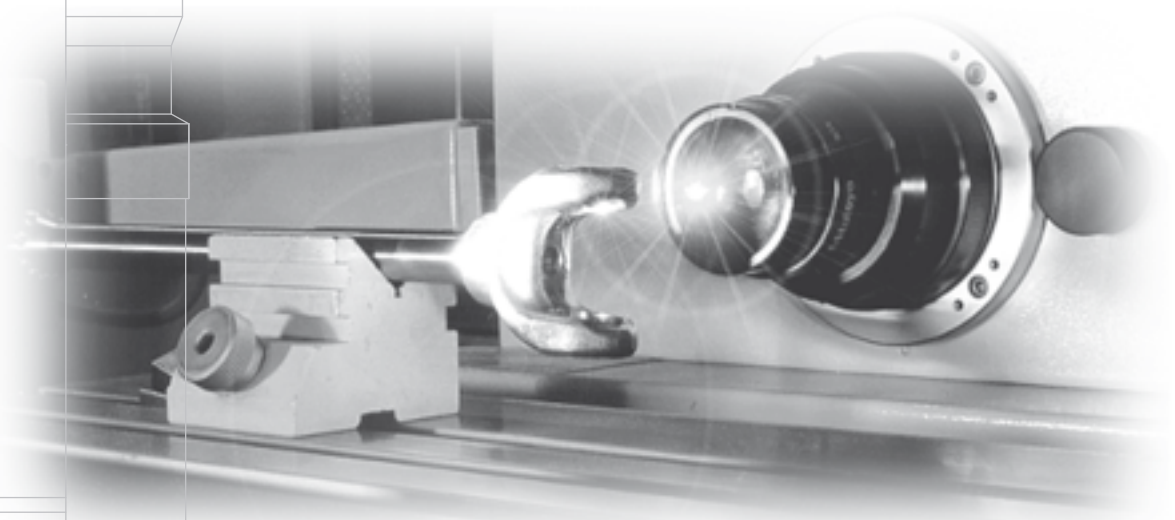
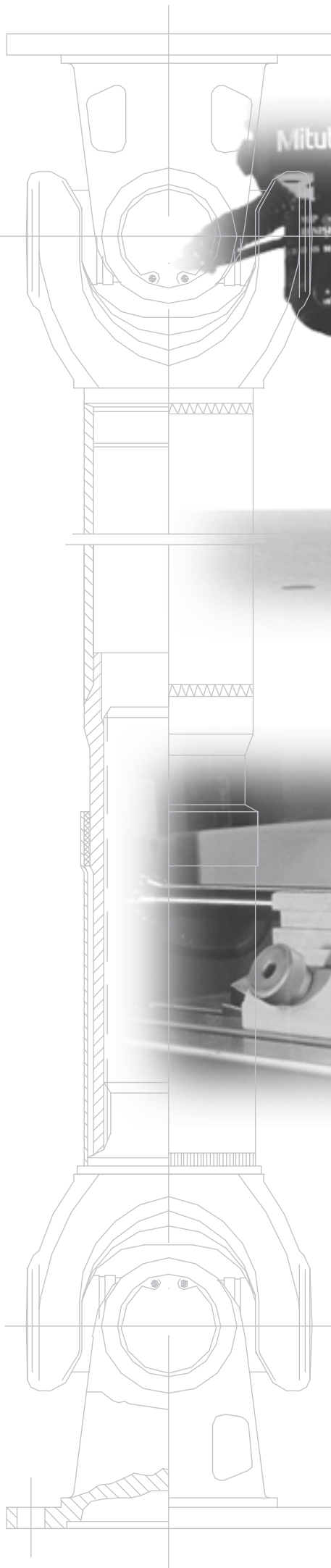


TRASMEC s.r.l.





TRASMEC SRL

21050 PEVERANZA DI CAIRATE (VA)
Via Prealpi, 25 - Tel. +39 0331.310.430
Fax +39 0331.313.308

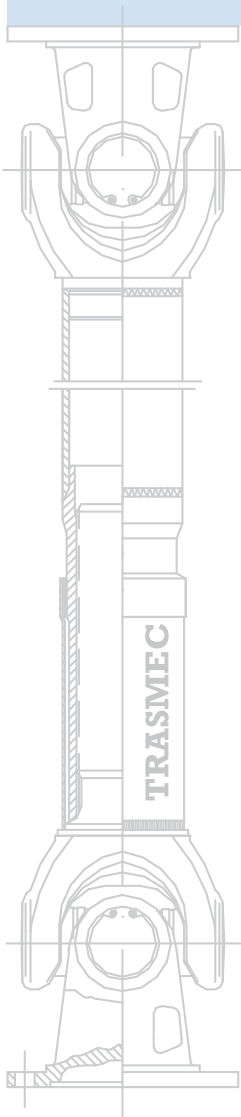
www.trasmec.net - info@trasmec.net

CENNI STORICI

Trasmecc s.r.l. è stata costituita nel 1986 dal Sig. Daniele Cattaneo, ex socio fondatore della "Italcardanò s.p.a." ed ha iniziato l'attività come officina meccanica per lavorazioni meccaniche conto terzi, nel settore componentistica per autotrazione. I processi produttivi erano inizialmente condotti con macchine tradizionali ed il controllo dimensionale eseguito con tamponi e calibri.

A partire dai primi anni novanta, l'azienda ha progressivamente introdotto nel processo produttivo macchine a controllo numerico a quattro assi. Successivamente ha realizzato una sala controllo acquisendo nuova strumentazione e apparecchiature di misura ad alto contenuto tecnologico i cui rilievi sono documentati su supporto informatico.

La scelta di investire nella tecnologia e nella qualità del prodotto/servizio ha portato in breve tempo la società ad un rapido sviluppo commerciale e produttivo che ha permesso di consolidare l'attività ed acquisire commesse per la costruzione del prodotto finito destinate alla clientela di **1° equipaggiamento (O.E.M.)**.



PRODUZIONE

Trasmecc s.r.l. opera nel settore dei componenti per automotive/industria e grazie alla pluriennale esperienza e qualità, ha acquisito una clientela molto esigente nel **primo equipaggiamento**, per la fornitura di trasmissioni cardaniche tradizionali, speciali e componenti destinati a molteplici impieghi tra cui:

- Macchine per la lavorazione lamiera / tubi / vetro
- Macchine per la lavorazione legno / materie plastiche
- Macchine da stampa
- Forni industriali
- Impianti per cartiere e di laminazione
- Macchine movimento terra / edili
- Veicoli speciali 4x4 / autobetoniere
- Gruppi motopompa
- Trattori

Dal 2000 è stato introdotto un servizio rapido di fornitura e/o riparazione di alberi cardanici e loro componenti, al fine di garantire alla nostra clientela una risposta tempestiva ed affidabile ai loro problemi più urgenti.



INDICE

Introduzione	Pag.	3
Direttive per l'applicazione delle trasmissioni	Pag.	4-9
Programma di produzione	Pag.	10
Giunti sterzo	Pag.	11
Trasmissioni cardaniche "Tradizionali"	Pag.	12-33
Trasmissioni cardaniche con doppio giunto	Pag.	34-35
Trasmissioni cardaniche "Mechanics"	Pag.	36
Trasmissioni cardaniche con supporto	Pag.	37
Trasmissioni cardaniche "Compatte"	Pag.	38-51
Trasmissioni con giunti omocineticici	Pag.	52-53
Istruzioni per la movimentazione, il montaggio e la manutenzione delle trasmissioni cardaniche	Pag.	54-56
Scheda tecnica per la scelta delle trasmissioni	Pag.	79
Service	Pag.	57
Trasmissioni e componenti adattabili a...	Pag.	58-59
Doppi giunti con centraggio	Pag.	60
Crocere cardaniche tradizionali	Pag.	61-62
Crocere cardaniche mechanics	Pag.	63
Flange di accoppiamento	Pag.	64-65
Flange di accoppiamento per fuoristrada	Pag.	66
Forcelle al tubo	Pag.	67
Scorrevoli completi	Pag.	68-69
Scorrevoli completi extracorti	Pag.	70-71
Gruppi supporto	Pag.	72
Tubi - Contro flange	Pag.	73
Supporti	Pag.	74-76
Giunti Omocineticici	Pag.	77-78

Tutti i codici originali e le applicazioni sono riportati nel presente catalogo solo ed esclusivamente a titolo indicativo per favorire l'individuazione dei nostri prodotti



INTRODUZIONE

1.1 DIMENSIONAMENTO

Il dimensionamento idoneo di una trasmissione cardanica deve tenere conto di svariate condizioni tecniche e la sua scelta implica inoltre la necessità di assicurare i dovuti margini di sicurezza onde evitare danni a persone o cose.

Di seguito vengono riportate alcune indicazioni al fine di individuare la serie idonea per una determinata applicazione; quanto indicato deve ritenersi di carattere puramente informativo, svincolando TRASMEC da ogni responsabilità riguardo il suo utilizzo.

I dati tecnici relativi alle caratteristiche dei nostri prodotti sono soggetti a continua evoluzione e a modifiche senza preavviso; in caso di dubbio riguardo il loro utilizzo, rivolgersi direttamente ai tecnici TRASMEC per avere un parere professionale riguardo la scelta effettuata.

In questo catalogo non sono state prese in considerazione eventuali regolamentazioni specifiche che per alcune applicazioni vincolano il dimensionamento della trasmissione considerando determinati parametri. È lasciata alla responsabilità di ogni utente la verifica dell'osservanza di specifiche legislazioni o l'adeguamento ad eventuali normative.

La durata di vita richiesta è il parametro di riferimento per la scelta del tipo di trasmissione cardanica adatta alla propria installazione. La durata viene espressa in ore ed è intesa come la durata di servizio che una certa percentuale di trasmissioni, sottoposte alle condizioni di lavoro in esame, raggiunge prima di denunciare usura nei cuscinetti delle crocere.

Per la scelta della trasmissione adatta a raggiungere la durata di vita desiderata, quando impiegata in una certa applicazione, si opera come indicato nei successivi paragrafi del catalogo.

A pagina 10 del catalogo è riportato un questionario tecnico che, qualora fattoci pervenire, permetterà la scelta da parte nostra della trasmissione più idonea per ogni applicazione.

1.2 CARATTERISTICHE PRINCIPALI DEI NOSTRI PRODOTTI

- Coppie trasmissibili elevate con ingombri e pesi ridotti
- Ampia gamma di scelta da **260** a **35000 Nm**
- Esecuzioni "**extracorte**" con flange da \varnothing **58** a \varnothing **250 mm**
- Tipi di accoppiamento:
 - flange "**SAE**" con centraggio maschio
 - flange "**DIN**" con centraggio femmina
 - flange "**XS**" dentate
 - con mozzi su specifiche del cliente

- Rivestimento della parte scorrevole con "**Rilsan**"

Rispetto alle trasmissioni tradizionali, quelle con il rivestimento antifrizione "**Rilsan**" dello scanalato, offrono notevoli vantaggi tra cui:

- notevole riduzione delle forze assiali
 - minore usura delle parti
 - maggiore durata di vita
- Qualità ed affidabilità del prodotto conforme alle norme **Iso 9001:2008**
- Forniture in tempi rapidi
- Ampio magazzino ricambi

DIRETTIVE PER L'APPLICAZIONE DELLE TRASMISSIONI CARDANICHE

SCelta DELLA TRASMISSIONE CARDANICA

Per dimensionare una trasmissione cardanica si devono considerare i seguenti dati:

1. Caratteristiche dimensionali della trasmissione cardanica
2. Momenti torcenti massimi
3. Durata di vita dei cuscinetti
4. Angoli di esercizio
5. Velocità di rotazione
6. Lunghezza

1. Caratteristiche dimensionali

Mtk = Momento torcente a catalogo (Nm) (ved. tabelle dimensionali)

Mts = Momento torcente massimo (Nm) - momento torcente limite ammesso per un numero limitato di volte senza danneggiamento della trasmissione

2. Momento torcente allo spunto:

$$M_{tsp} = M_{tn} \cdot K_u \text{ (Nm)}$$

Mtn = Momento torcente Nominale

Ku = Fattore di servizio

Il momento torcente allo spunto (M_{tsp}) così calcolato non deve superare il momento torcente (M_{tk}) a catalogo della trasmissione cardanica individuata.

PROCEDIMENTO:

Nota la potenza **P** da trasmettere ed il numero di giri al minuto **N**, si trova il momento torcente nominale **Mtn**

Per potenze espresse in HP:

$$M_{tn} = 7025 \cdot \frac{P}{N} \text{ (Nm)}$$

Per potenze espresse in KW:

$$M_{tn} = 9555 \cdot \frac{P}{N} \text{ (Nm)}$$

FATTORI DI SERVIZIO		
Condizioni di carico	Organi azionati	K _u
Carichi uniformi	Pompe centrifughe Generatori Convogliatori Ventilatori	1.2 ÷ 1.5
Carichi non uniformi	Pompe centrifughe Generatori Convogliatori Ventilatori Macchine utensili Macchine per la stampa Macchine per il legno Macchine per cartiere e tessile	1.5 ÷ 2
Carichi con urti	Pompe (pluricilindriche) Compressori a stantuffo (pluricilindrici) Torri di raffreddamento Trasmissioni marine Calandre Rulli trasportatori Piccoli laminatoi Piccoli rulli a spinta Piccoli laminatoi per tubi Trasmissioni ferroviarie Macchine pesanti per cantiere e tessile	2.5
Carichi non uniformi con urti	Compressori (monocilindrici) Mescolatori Macchine movimento terra Calandre per lamiera Presse Trivelle Trasmissioni ferroviarie Vie a rulli Laminatoi medi Laminatoi continui Laminatoi perforatori	3
Carichi con sollecitazioni molto elevate	Rulli di lavoro per laminatoi Pinch roll per aspi Avvolgitori Vie a rulli reversibili Laminatoi pesanti reversibili Discagliatori Trasportatori vibranti	4 ÷ 6

DIRETTIVE PER L'APPLICAZIONE DELLE TRASMISSIONI CARDANICHE

3. Durata di vita dei cuscinetti

Per la scelta della trasmissione cardanica, in funzione della durata, si devono conoscere il Momento Torcente Nominale ed i fattori di correzione che dipendono dalle caratteristiche di esercizio.

Il momento torcente di durata M_{th} si ricava con la seguente formula:

$$M_{th} = M_{tn} \cdot C_1 \cdot C_2 \cdot C_3$$

M_{tn} = Momento Torcente Nominale

C_1 = Coefficiente d'urto

C_2 = Coefficiente di durata

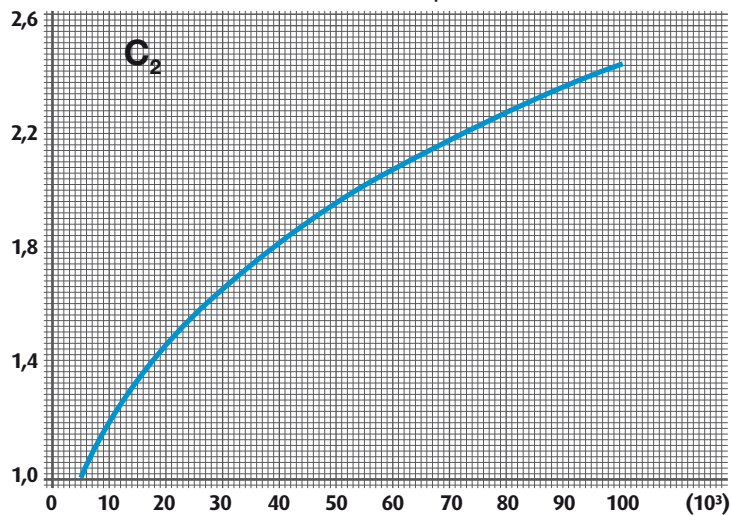
C_3 = Coefficiente di angolazione

3.1 Coefficiente d'urto - C_1

Nelle applicazioni con motori endotermici possono subentrare momenti torcenti elevati che pregiudicano la durata della trasmissione; per correggere questi valori bisogna utilizzare i coefficienti riportati in tabella:

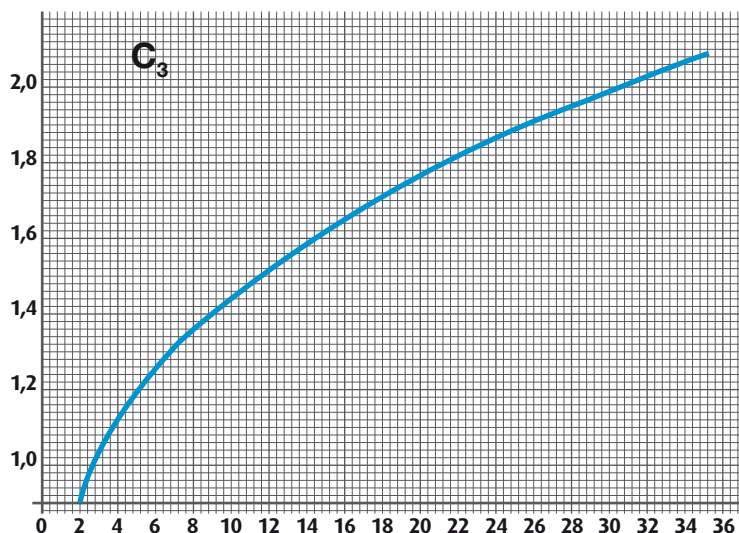
Motori elettrici	$C_1 = 1,00$
Motori a benzina	$C_1 = 1,25$
Motori diesel	$C_1 = 1,30$

3.2 Coefficiente di durata - C_2 - Per valori di durata superiore alle 5000 ore



Durata L_h [h]

3.3 Coefficiente di angolazione - C_3



Angolazione β [$^\circ$]

DIRETTIVE PER L'APPLICAZIONE DELLE TRASMISSIONI CARDANICHE

3.4 Procedimento grafico per determinare il tipo di trasmissione:

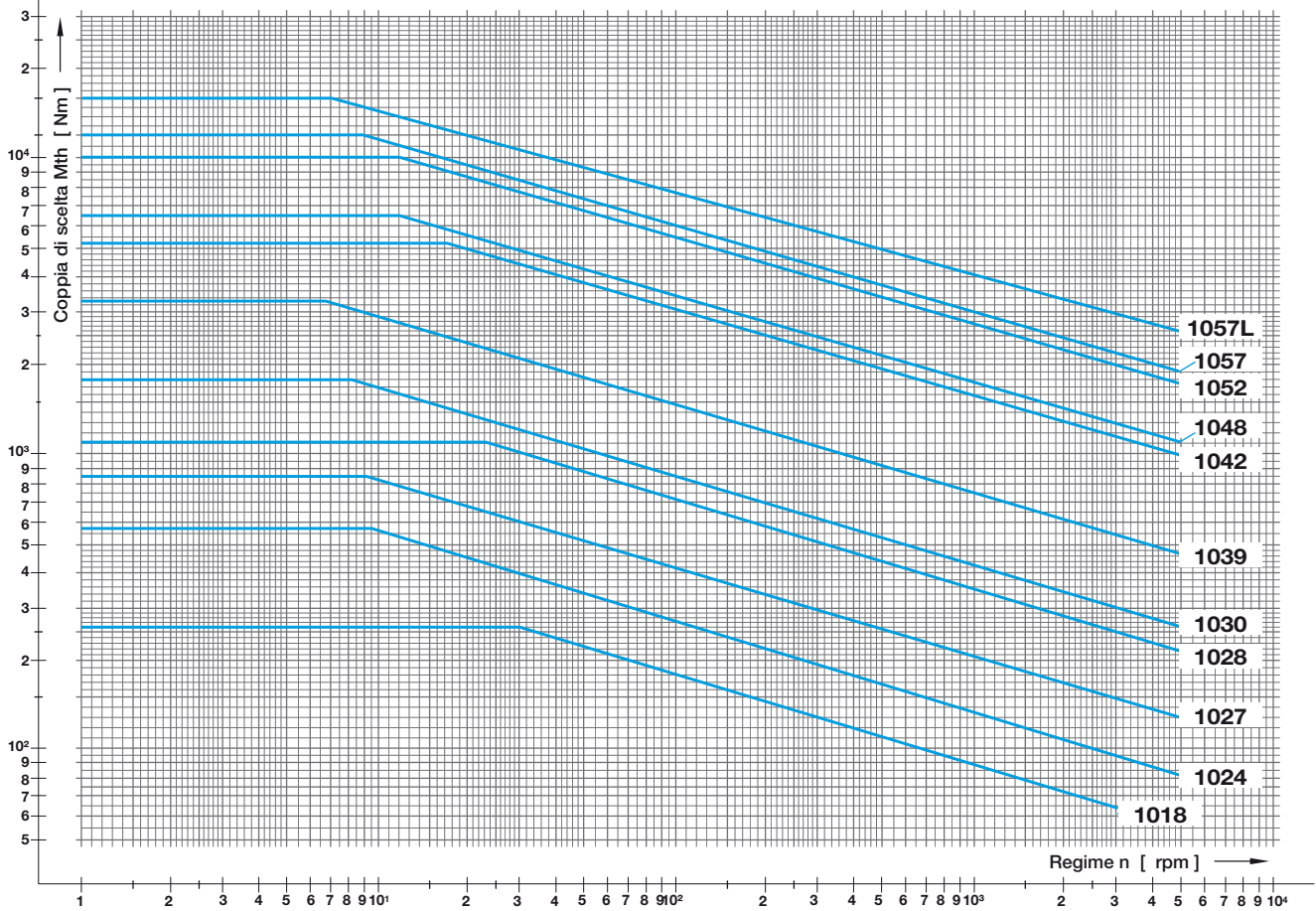
Leggendo sui diagrammi di scelta validi per una durata di vita dei cuscinetti di 5000 ore con angolo 3°:

1° - Momento torcente M_{th} calcolato sull'ordinata

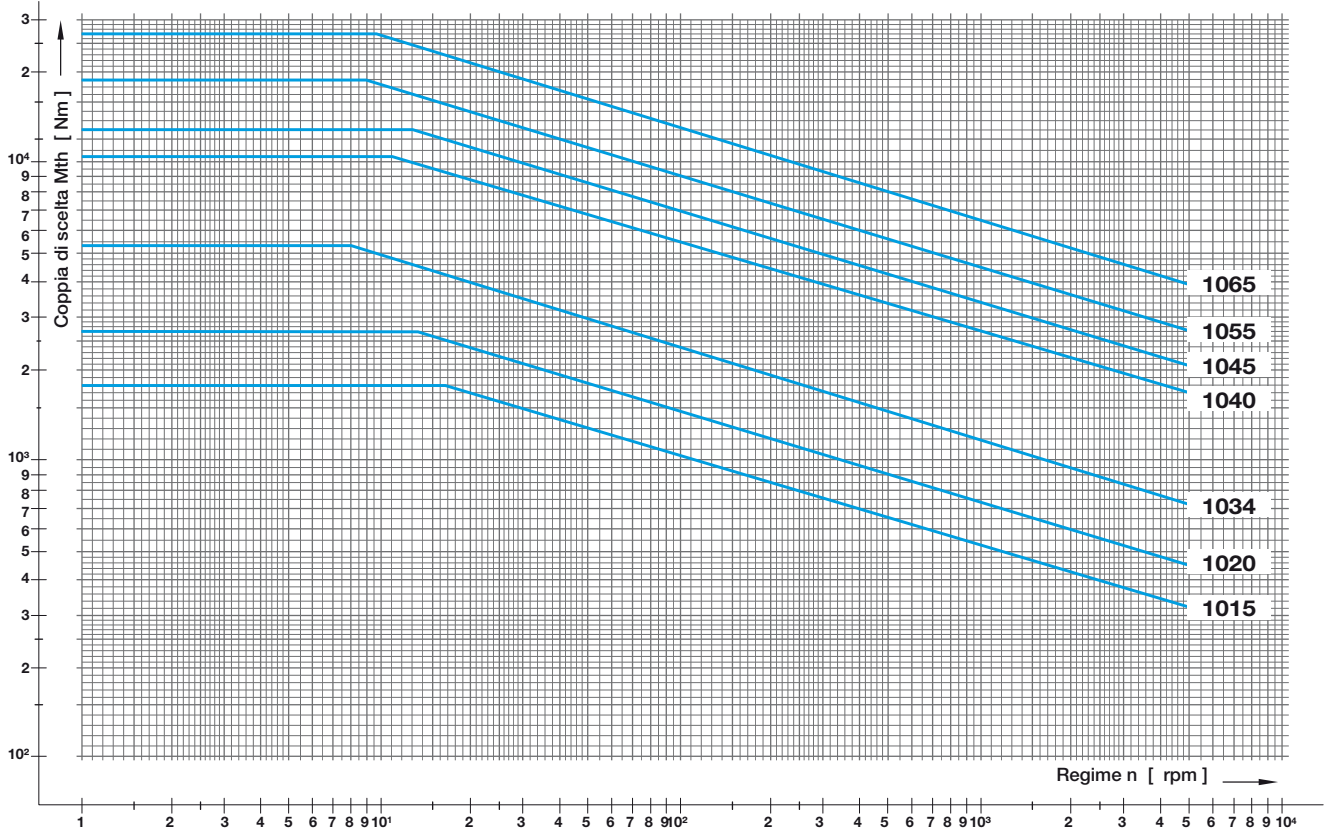
2° - Regime di giri a quello in esercizio, sull'ascissa

3° - Individuare il punto d'incontro ordinata/ascissa

4° - Ricavare il tipo di trasmissione cardanica sulla linea di scelta sopra il punto trovato



SERIE TRADIZIONALE



SERIE COMPATTA

DIRETTIVE PER L'APPLICAZIONE DELLE TRASMISSIONI CARDANICHE

4. Angolazioni

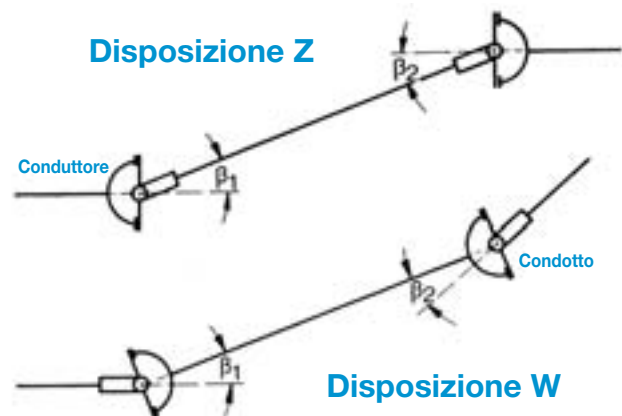
Le trasmissioni cardaniche permettono il trasferimento omocinetico del moto; per evitare eventuali vibrazioni e altri possibili guasti è necessario il rispetto delle seguenti condizioni:

- Le forcelle interne dell'albero devono trovarsi sullo stesso piano
- Gli angoli di entrambi i giunti devono essere uguali:

$$\beta_1 = \beta_2$$

La disposizione Z è consigliata per velocità di rotazione medie.

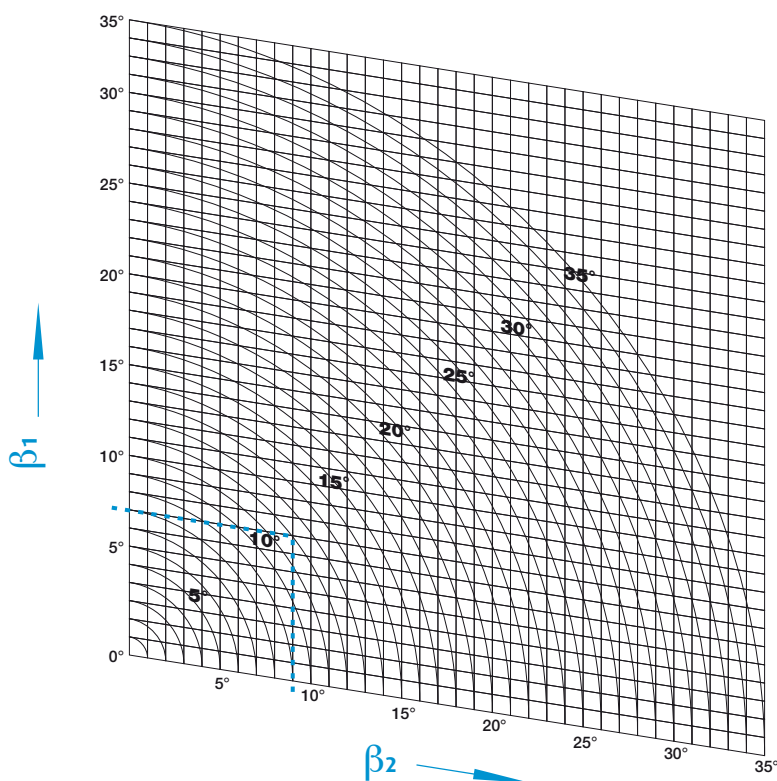
La disposizione W è consigliata per velocità di rotazione elevate.



In caso di sfilamento della parte scorrevole, al rimontaggio, rispettare l'allineamento delle forcelle.

4.1 Angolo risultante

Per determinare l'angolazione bisogna tenere presente che l'angolo β in molti casi è composto da una componente verticale ed una orizzontale. In questi casi va determinato l'angolo risultante β_R utilizzando il diagramma sotto riportato.



DIRETTIVE PER L'APPLICAZIONE DELLE TRASMISSIONI CARDANICHE

4.1 Angolo di inclinazione e regime max

Per ottenere un certo comfort e trasmissioni silenziose, è necessario verificare che durante il servizio non si verifichino condizioni d'impiego al di sopra di certi limiti determinati dal prodotto del regime per l'angolazione:

$$N \cdot \beta$$

I valori limite raccomandati sono:

Tipo	N . β
1018-1024-1027-1028	30.000
1015-1020	28.000
1030-1039	25.000
1034	23.000
1040-1042-1048	20.000
1045-1052-1089	19.000
1055-1057	18.000
1057L	17.000
1065	16.000

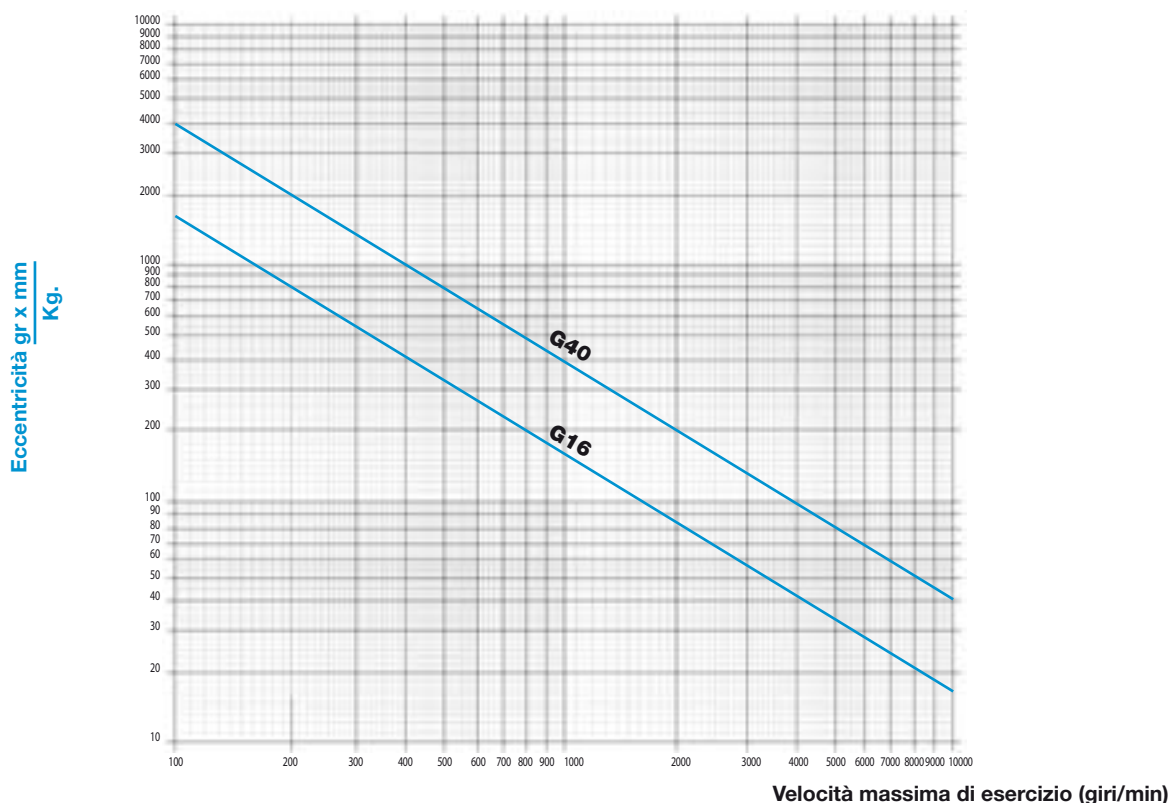
5. Velocità di rotazione

Le trasmissioni cardaniche devono essere sottoposte a bilanciatura dinamica per il controllo e la correzione dello squilibrio residuo prima del loro impiego per evitare fastidiose vibrazioni nella macchina, o addirittura danni agli organi meccanici ad essa collegati.

Un grado di qualità G40 secondo ISO 1940 (bilanciatura standard) è da considerarsi accettabile per la maggior parte delle applicazioni nelle quali vengono utilizzate trasmissioni cardaniche.

Le nostre trasmissioni, salvo diversa indicazione, sono normalmente fornite con un grado di qualità G16 (bilanciatura fine)

Qualità della bilanciatura secondo ISO 1940



DIRETTIVE PER L'APPLICAZIONE DELLE TRASMISSIONI CARDANICHE

6. Verifica del regime critico flessionale

Per ragioni di sicurezza è poi necessario operare una verifica della stabilità della trasmissione operante alla massima velocità di rotazione, prevista o possibile, durante il servizio (verifica della velocità critica).

La velocità massima consentita ad una trasmissione cardanica risulta limitata dalla seguente espressione:

$$N_c = 1,22 \cdot 10^8 \cdot \frac{1}{L^2} \cdot \sqrt{D^2 + d^2} \quad \left(\begin{array}{l} \text{Giri/1'} \\ \text{rpm} \end{array} \right)$$

dove:

D = diametro esterno del tubo in mm.

d = diametro interno del tubo in mm.

L = distanza fra i punti di snodo delle crocere in mm.

Il risultato ottenuto deve considerarsi come la velocità critica teorica della trasmissione, espressa in giri/1'

Per motivi che dipendono dal concetto costruttivo stesso delle trasmissioni cardaniche e per ragioni di sicurezza, la velocità massima possibile per un albero di trasmissione in servizio è opportuno che non superi il **70%** della velocità così calcolata.

Qualora la velocità di rotazione sia maggiore di quella max ammissibile, si può intervenire maggiorando il Diametro del tubo o dividendo la trasmissione in due parti con un supporto intermedio.

SIMBOLOGIA:

Lz = Lunghezza chiusa minima con tubo (mm)



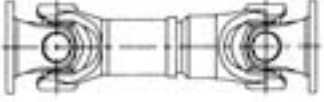
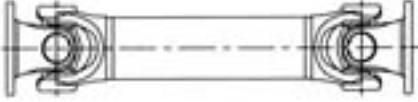



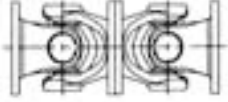

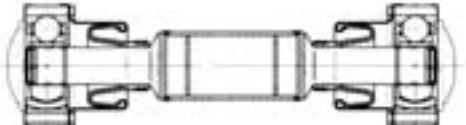

Lf = Lunghezza fissa minima con tubo (mm)

La = Allungamento standard (mm)

ØR = Ingombro max in rotazione

β max = Angolo max

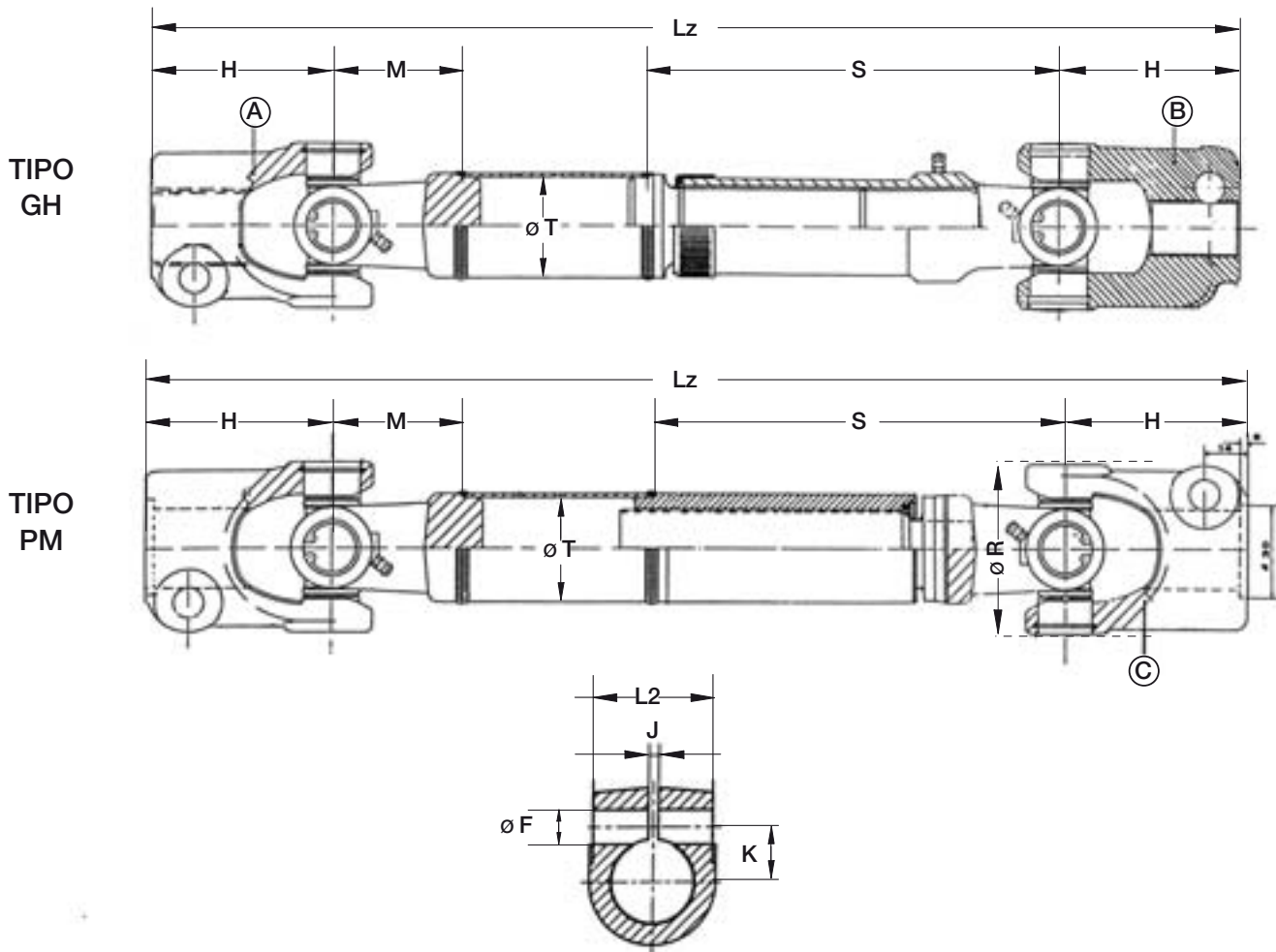


ESECUZIONE	TRASMISSIONI CARDANICHE DRIVE SHAFTS	VERSION
Scorrevole con tubo		<i>Tube with lenght compensation</i>
Scorrevole con tubo grande allungamento grande angolo		<i>Tube long slip and high angle</i>
Scorrevole extracorta senza tubo		<i>Short coupling with lenght compensation</i>
Fissa con tubo		<i>Tube rigid</i>
Fissa con supporto		<i>Mid ship shaft assembly</i>
Scorrevole con attacco a mozzo - Giunti sterzo		<i>Tube with lenght compensation with hub and hole - Steering shafts</i>
Scorrevole con doppio giunto		<i>Tube long slip with centred double joint</i>
Giunto doppio		<i>Double joint</i>
Giunto semplice		<i>Flanged joint</i>
Scorrevole con giunti omocinetici		<i>Constant velocity drive shaft</i>
Mechanic's		<i>Mechanic's</i>

Mtk = 300 Nm

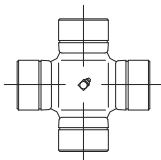
Mts = 440 Nm

GIUNTI STERZO - STEERING SHAFTS



DATI TECNICI - TECHNICAL DATA

TIPO	S	La	Tubo Ø T	M	Ø R	Profilo innesto
GH	148	+60	34 x 2,5	41	59	27 x 23 z16
PM	275	+100/200	40 x 2,5	47		



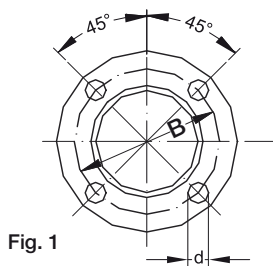
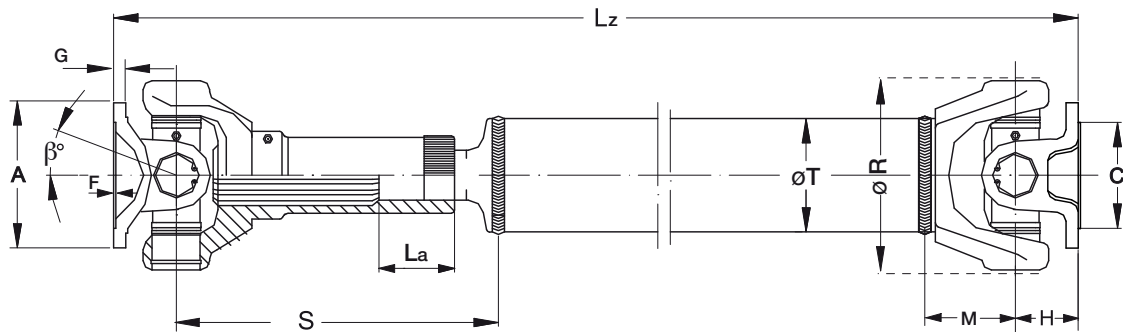
Crocera / Universal joint
Dimensioni = 19 X 48

								Lz min.	
FORCELLA CON MORSETTO	H	L2	K	J	Ø F	β max	GH	PM	
1 X 54 ZGN715 (A)	50	35	16,8	3	10,4	45°	340	440	
1 X 79 ZGN 715 (B)	50	35	11,8	3	10,4	45°	340	440	
Z35; Mod. 0,75; Ø est. 27,30 (C)	60	35	14,2	3	8,5	45°	360	450	

Mtk = 260 Nm

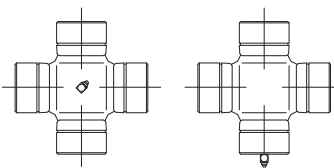
Mts = 400 Nm

TIPO
GH



DATI TECNICI - TECHNICAL DATA

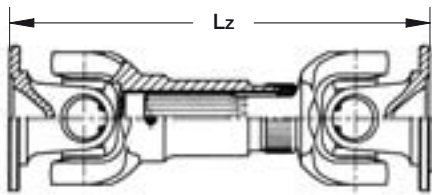
S	La	Tubo Ø T	M	Ø R	Profilo innesto
148	+60	34 X 2,5	41	59	25 x 22 z18
*	100/400	51 x 2,5			25 x 21 z6



Crocera / Universal joint
Dimensioni = 18 x 47

Flangia	Fig.	A	B	C H7	N° fori	d B13	F	G	H	β max	Lz min.
DIN 58	1	58	47	30	4	5	2	4	37	29°	296
DIN 65	1	65	52	35	4	6	2,8	4	37	29°	296

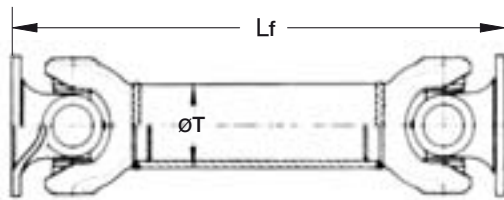
* APPLICAZIONE SPECIALE



Esecuzione: extracorta scorrevole senza tubo

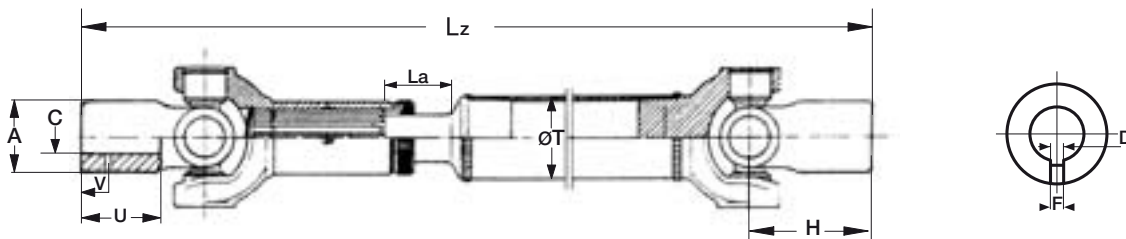
Flange	TIPO	Lz	La	TIPO	Lz	La
DIN 58	XC01	165	+15	XC02	244	+50
DIN 65		165			244	

Lz diversa da quella indicata a richiesta



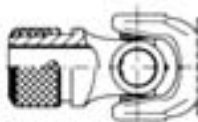
Esecuzione: fissa con tubo

Flange	ØT	Lf min.
DIN 58	35 x 3	193
DIN 65		



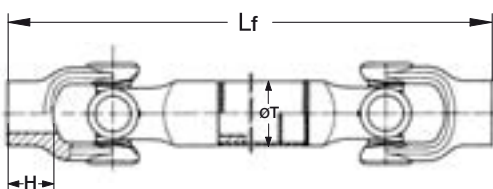
Esecuzione: scorrevole con mozzi

H	A	U	C H7	V	F	D	ØT	Lz min.	La
60	40	31	18÷25	12	5÷10	M 4÷8	35 x 3	342	+60
75	50	45	19÷30					372	
100	50	68	22÷30	25	M 8	422			



Per Lz inferiore a quella indicata vedi esecuzione extracorta

Esecuzione con attacco rapido a richiesta



Esecuzione: fissa con mozzi

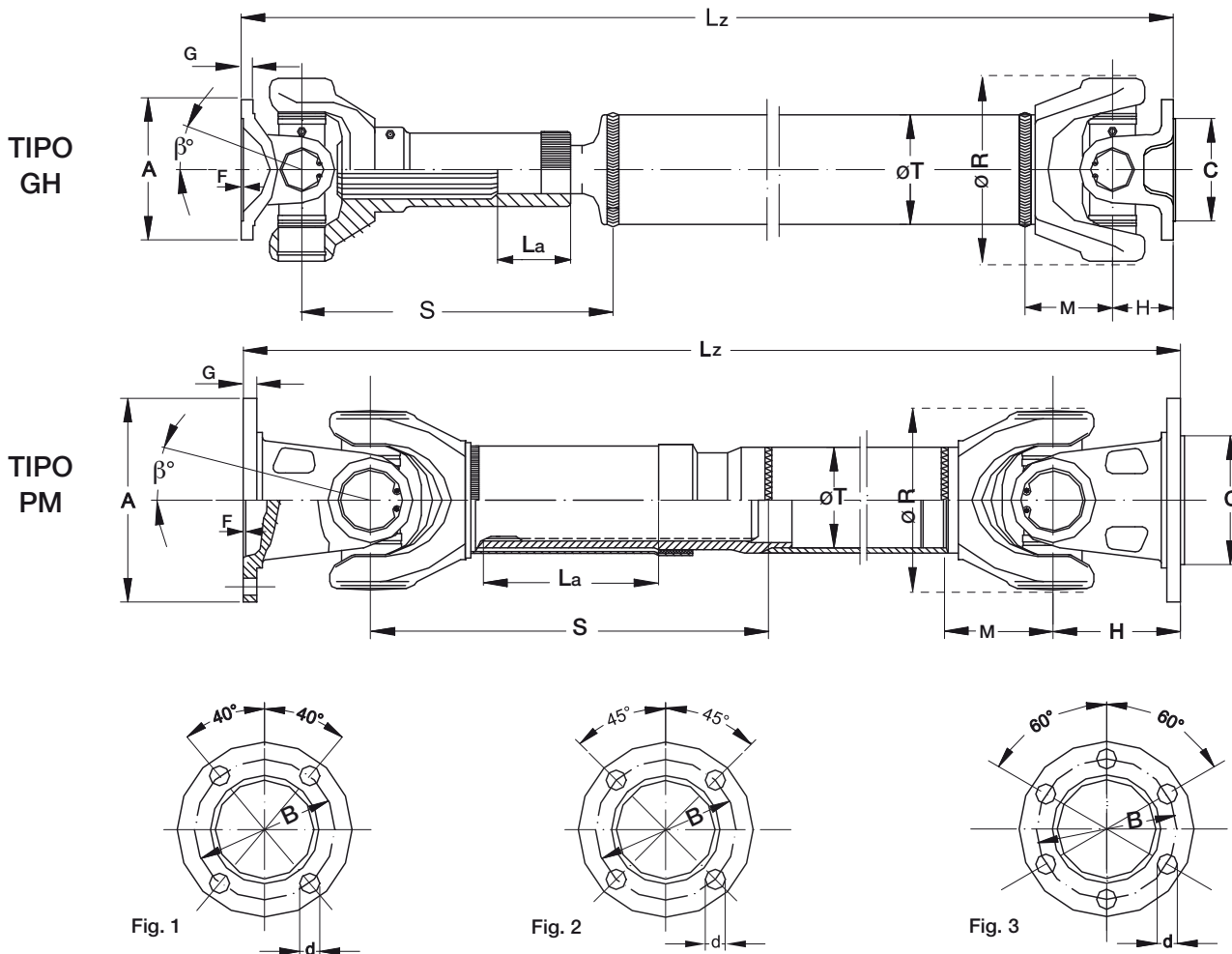
H	ØT	Lf min.
60	35 x 3	239
75		269
100		319



Esecuzione: giunto semplice

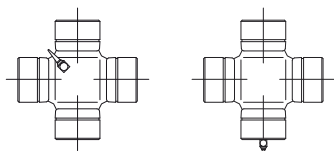
Flange	Lf
DIN 58	74
DIN 65	

Mtk = 560 Nm Mts = 1000 Nm



DATI TECNICI - TECHNICAL DATA

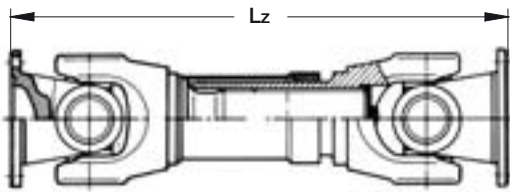
TIPO	S	La	Tube Ø T	M	Ø R	Profilo innesto
GH ₁	151	+50	51 x 2,5	39	77	32 X 25 z16
PM ₁	170	+100				
GH ₂	210	+50	60 X 2,5	48		



Crocera / Universal joint
Dimensioni = 23,8 X 61,3

Flangia	Fig.	A	B	C H7	N° fori	d B13	F	G	H	β max	Lz min.		
											GH ₁	PM ₁	GH ₂
SAE 1120	1	87,5	69,85	57,15	4	8	1,6	5,5	33	20°	287	306	362
DIN 75	2	75	62	42	4	8	2	5,5	42	25°	305	324	400
DIN 75	3	75	62	42	6	6	2	5,5	42	25°	305	324	400
DIN 90	2	90	74,5	47	4	8	2,5	6,5	33	20°	287	306	362

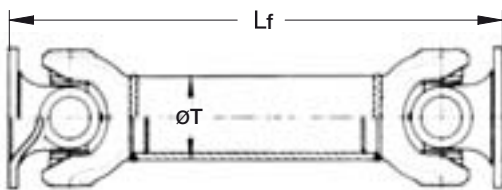
Esecuzione: extracorta scorrevole senza tubo



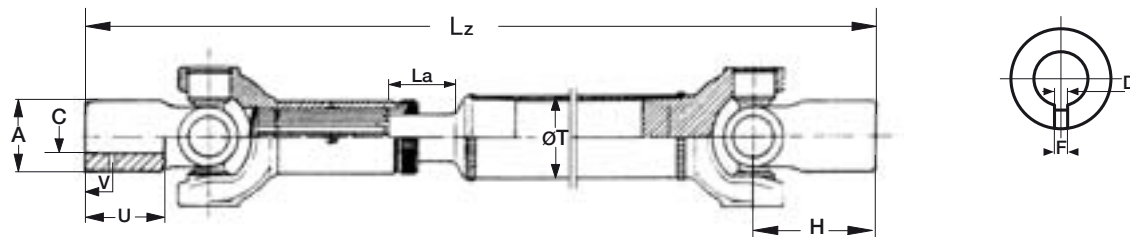
Lz diversa da quella indicata a richiesta

Flange	Tipo	Lz	La	Tipo	Lz	La
SAE 1120	XC01	182	+30	XC02	252	+80
DIN 75		200			270	
DIN 90		182			252	
Flange	Tipo	Lz	La			
SAE 1120	XC03	282	+80			
DIN 75		300				
DIN 90		282				

Esecuzione: fissa con tubo



Flange	ØT	Lf min.	Flange	ØT	Lf min.
SAE 1120		171	SAE 1120		205
DIN 75	51 x 2,5	189	DIN 75	60 x 2,5	223
DIN 90		171	DIN 90		205



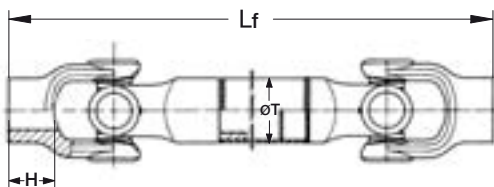
Esecuzione: scorrevole con mozzi



H	A	U	C H7	V	F	D	ØT	La	Lz min.
68	55	40	20÷35	16	6÷10	M6÷10	51 X 2,5	+50	357
								+100	376
							60 X 2,5	+50	431

Esecuzione con attacco rapido a richiesta

Per LZ inferiore a quella indicata vedi esecuzione extracorta



Esecuzione: fissa con mozzi

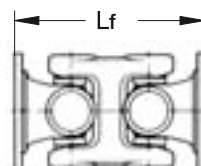
H	ØT	Lf min.
68	51 X 2,5	185
	60 X 2,5	219

Esecuzione: giunto semplice



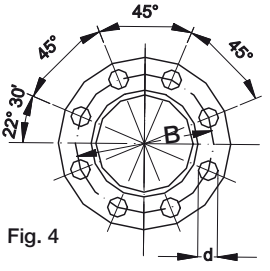
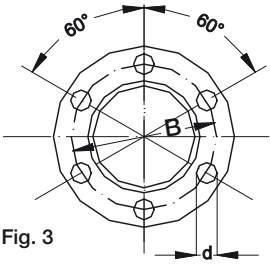
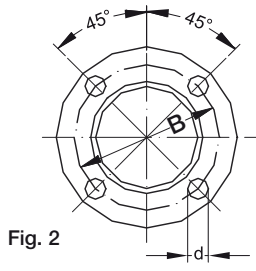
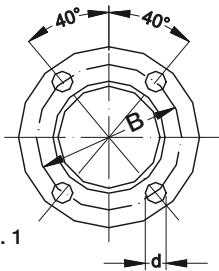
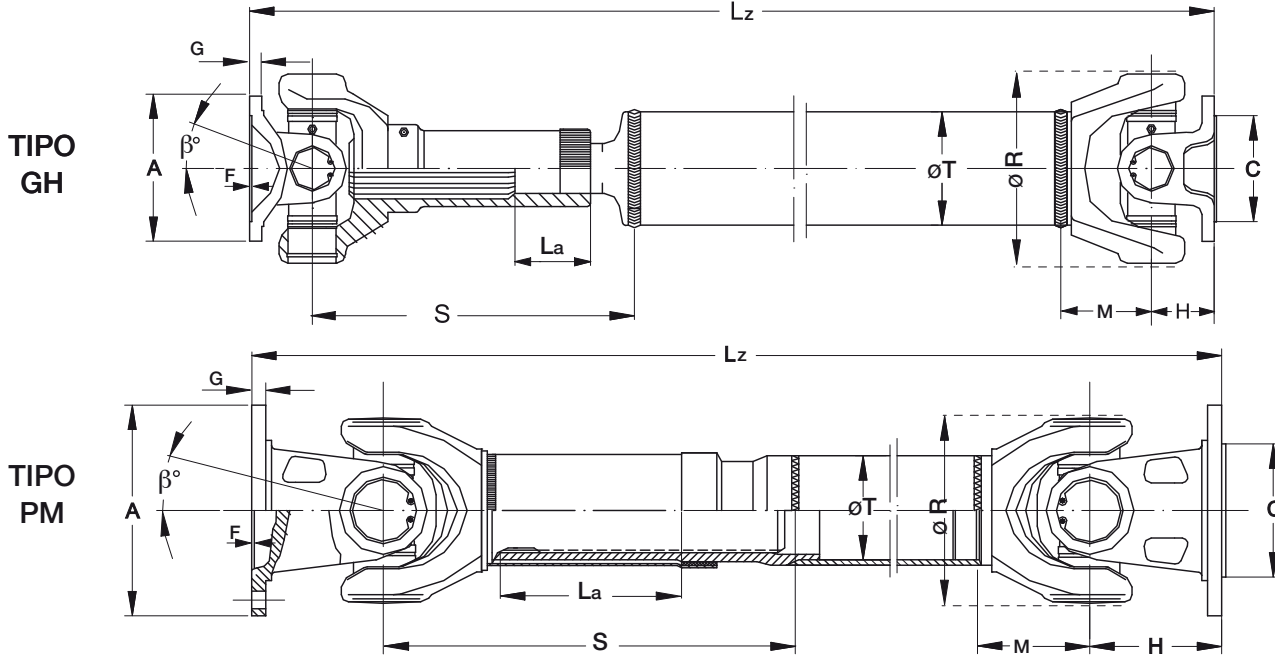
Flange	Lf
SAE 1120	66
DIN 75	84
DIN 90	66

Esecuzione: doppio giunto



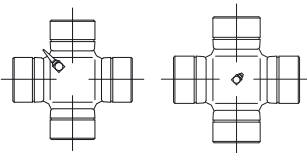
Flange	Lf
SAE 1120	137
DIN 75	155
DIN 90	137

Mtk = 860 Nm Mts = 1400 Nm



DATI TECNICI - TECHNICAL DATA

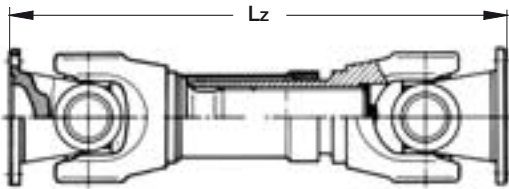
TIPO	S	La	Tube Ø T	M	Ø R	Profilo innesto
GH	159	+50	51 x 2,5	50,5	90	35 X 30 z16
PM	184	+80	60 X 2,5	48		



Crocera / Universal joint
Dimensioni = 27 X 74,6

Flangia	Fig.	A	B	C H7	N° fori	d B13	F	G	H	β max	Lz min.	
											GH	PM
SAE 1120	1	87,5	69,85	57,15	4	8	1,6	8	50	28°	343	370
SAE 1300	1	97	79,37	60,32	4	10	1,5	8	50	28°	343	370
SAE 1410	1	116	95,27	69,85	4	12	1,6	8,5	43	28°	330	356
DIN 90	2	90	74,5	47	4	8	2,8	7	50,5	28°	344	371
DIN 100	3	100	84	57	6	8	2,5	7	50,5	28°	344	371
DIN 120	4	120	101,5	75	8	10	2,7	8	43	28°	330	356

Esecuzione: extracorta scorrevole senza tubo

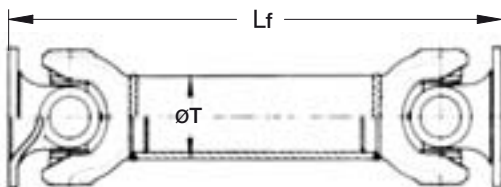


Lz diversa da quella indicata a richiesta

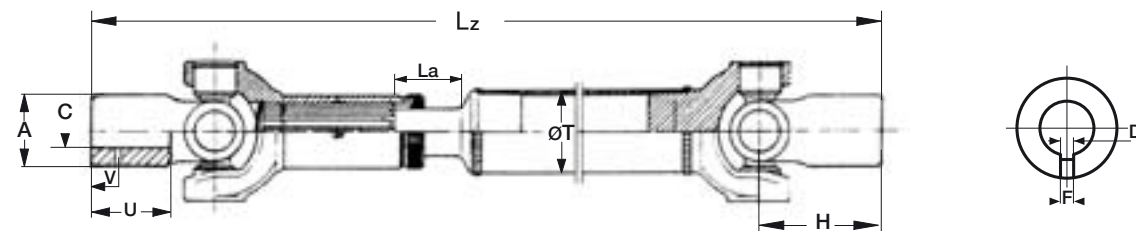
Flange	Tipo	Lz	La	Tipo	Lz	La
SAE 1120	XC01	225	+25	XC02	250	+35
SAE 1300		225			250	
SAE 1410		211			236	
DIN 90		226			251	
DIN 100		226			251	
DIN 120		211			236	

Flange	Tipo	Lz	La	Tipo	Lz	La
SAE 1120	XC03	284	+60	XC04	318	+90
SAE 1300		284			318	
SAE 1410		270			304	
DIN 90		285			319	
DIN 100		285			319	
DIN 120		270			304	

Esecuzione: fissa con tubo



Flange	ØT	Lf min.	ØT	Lf min.
SAE 1120	51 x 2,5	232	60 x 2,5	243
SAE 1300		232		243
SAE 1410		218		229
DIN 90		233		244
DIN 100		233		244
DIN 120		218		229



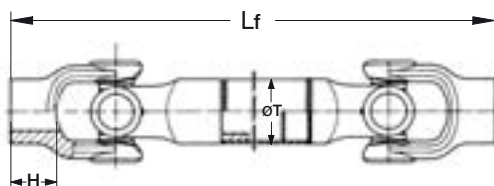
Esecuzione: scorrevole con mozzi



H	A	U	C H7	V	F	D	ØT	La	Lz min.
69	55	40	25÷35	16	8÷10	M8÷10	51 X 2,5	+50	382
							60 X 2,5	+80	408

Esecuzione con attacco rapido a richiesta

Per Lz inferiore a quella indicata vedi esecuzione extracorta



Esecuzione: fissa con mozzi

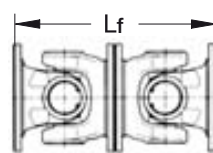
H	ØT	Lf min.
69	51 X 2,5	270
	60 X 2,5	281

Esecuzione: giunto semplice



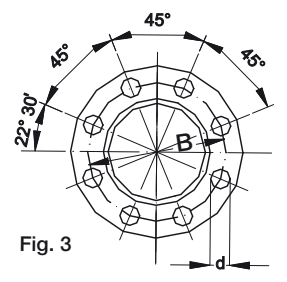
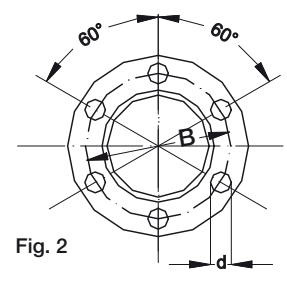
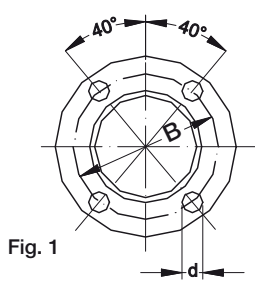
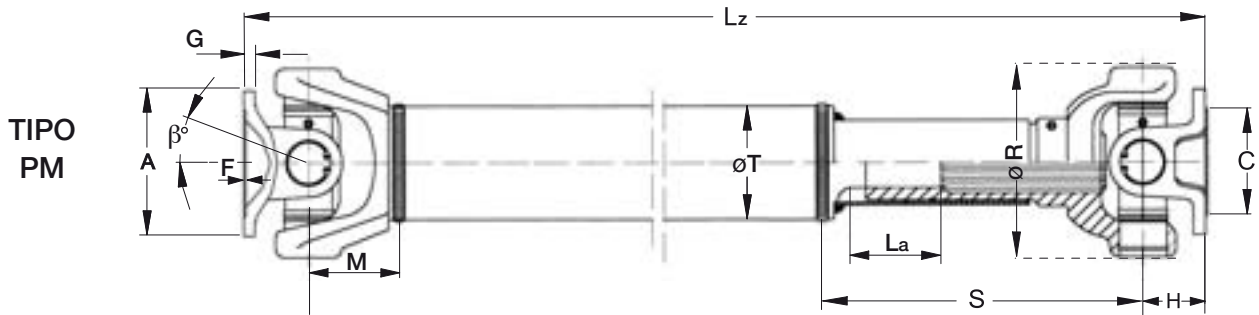
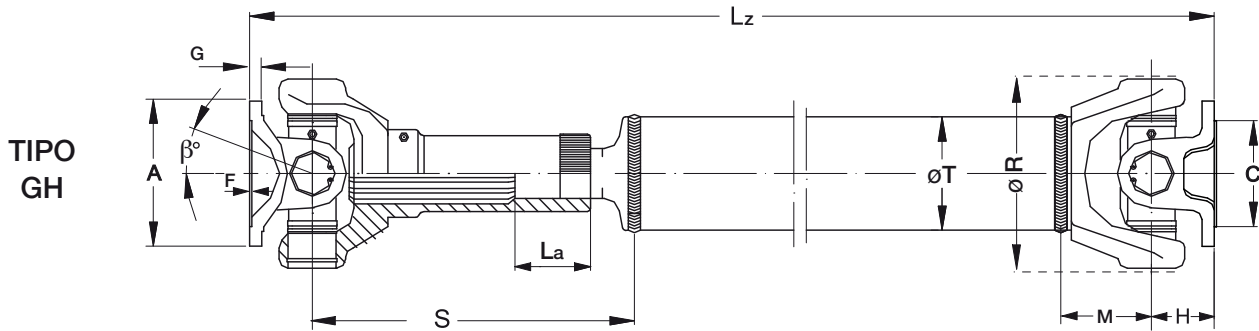
Flange	Lf	Flange	Lf
SAE 1120	100	DIN 90	101
SAE 1300	100	DIN 100	
SAE 1410	86	DIN 120	86

Esecuzione: doppio giunto a flangia



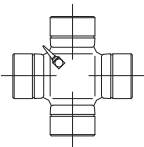
Flange	Lf	Flange	Lf
SAE 1120	203	DIN 90	202
SAE 1300	203	DIN 100	
SAE 1410	175	DIN 120	172

Mtk = 1100 Nm | Mts = 2000 Nm



DATI TECNICI - TECHNICAL DATA

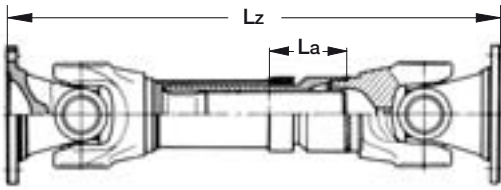
TIPO	S	La	Tube Ø T	M	Ø R	Profilo innesto
GH	165	+50	51 x 2,5	39	100	35 X 30 z16
PM	167	+60	60 X 2,5	60		35 X 31 z16



Crocera / Universal joint
Dimensioni = 27 X 81,7

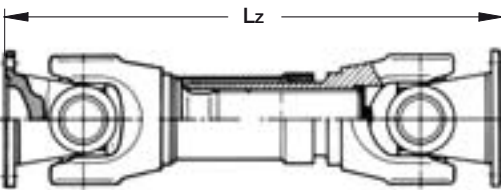
Flangia	Fig.	A	B	C H7	N° fori	d B13	F	G	H	β max	Lz min.	
											GH	PM
SAE 1300 B	1	97	79,37	60,32	4	10	1,5	6,7	35	18°	306	331
SAE 1300	1	97	79,37	60,32	4	10	1,4	7,5	46	25°	328	353
DIN 120	3	120	101,5	75	8	10	2,5	8	52	25°	340	365
DIN 100	2	100	84	57	6	8	2,5	7	58	25°	352	377

Esecuzione: scorrevole corta ad incastro



Flange	TIPO	Lz	La
SAE1300 B	XC10	260	+50
SAE 1300		282	
DIN 120		294	
DIN 100		306	

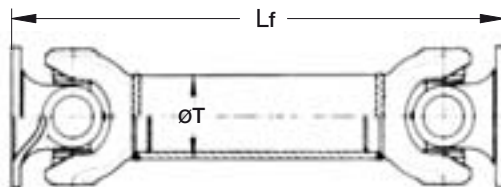
Esecuzione: extracorta scorrevole senza tubo



Lz diversa da quella indicata a richiesta

Flange	TIPO	Lz	La
SAE 1300 B	XC01	205	+25
SAE 1300		227	
DIN 120		239	
DIN 100		251	
SAE 1300 B	XC02	250	+50
SAE 1300		272	
DIN 120		284	
DIN 100		296	

Esecuzione: fissa con tubo



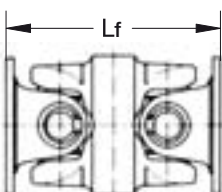
Flange	ØT	Lf min.	ØT	Lf min.
SAE 1300 B	51 X 2,5 60 X 2,5	184	60 X 2,5	226
SAE 1300		206		251
DIN 120		218		263
DIN 100		230		275

Esecuzione: giunto semplice



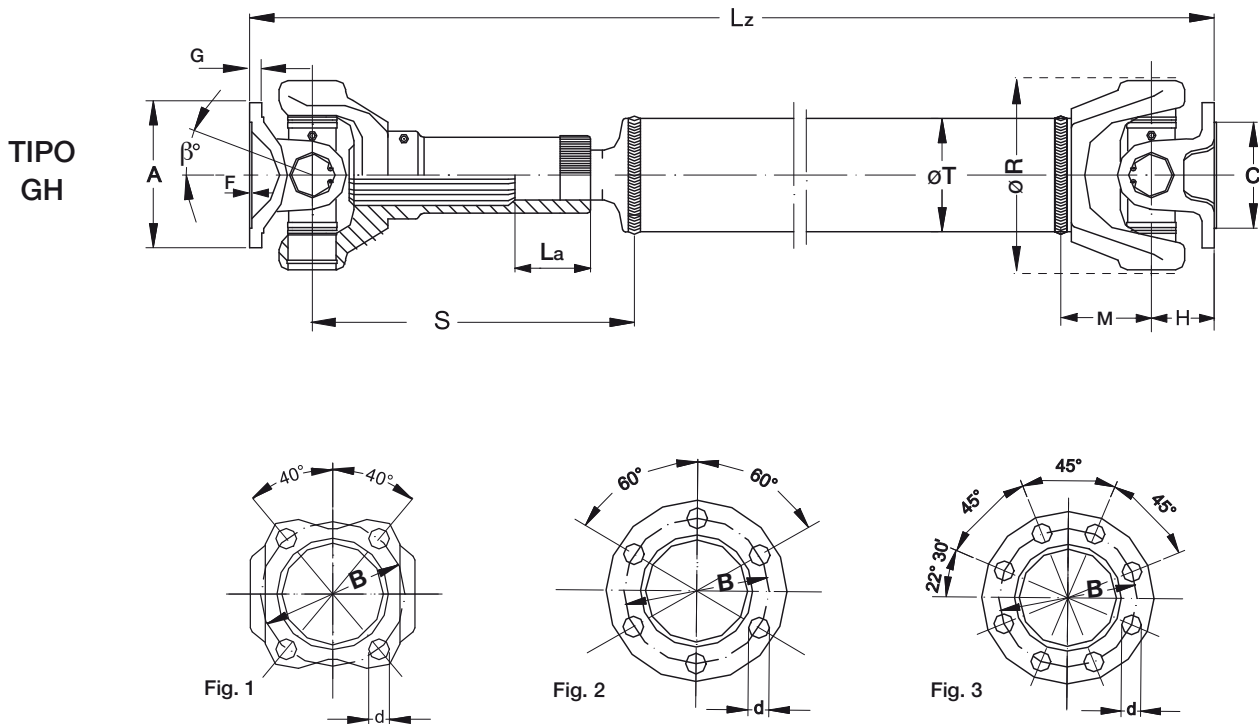
Flange	Lf
SAE 1300 B	70
SAE 1300	92
DIN 120	104
DIN 100	116

Esecuzione: doppio giunto



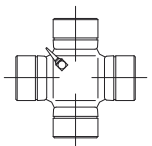
Flange	Lf
SAE 1300 B	145
SAE 1300	167
DIN 120	179
DIN 100	191

Mtk = 1800 Nm Mts = 3600 Nm



DATI TECNICI - TECHNICAL DATA

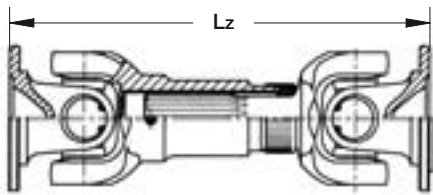
TIPO	S	La	Tube Ø T	M	Ø R	Profilo innesto
GH ₁	191	+ 60	75 x 3	54	122	40 x 35 z16
GH ₂	200	+ 70	90 x 3,5	55		
GH ₃	203	+ 70	100x 2,5	55		



Crocera / Universal joint
Dimensioni = 30,2 X 106,3

Flangia	Fig.	A	B	C H7	N° fori	d B13	F	G	H	β max	Lz min.	
											GH ₁	GH ₂
SAE 1410	1	-	95,27	69,85	4	12	1,5	8	43	20°	376	399
DIN 100	2	100	84	57	6	8	2,5	8	68	28°	426	449
DIN 120 B	3	120	101,5	75	8	10	2,5	8	56	18°	402	425
DIN 120	3	120	101,5	75	8	10	3	8,5	68	28°	426	399

Esecuzione: extracorta scorrevole senza tubo

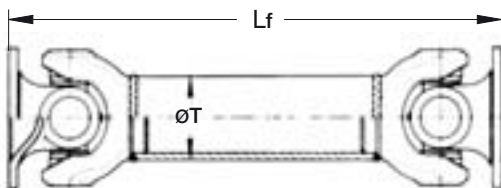


Lz diversa da quella indicata a richiesta

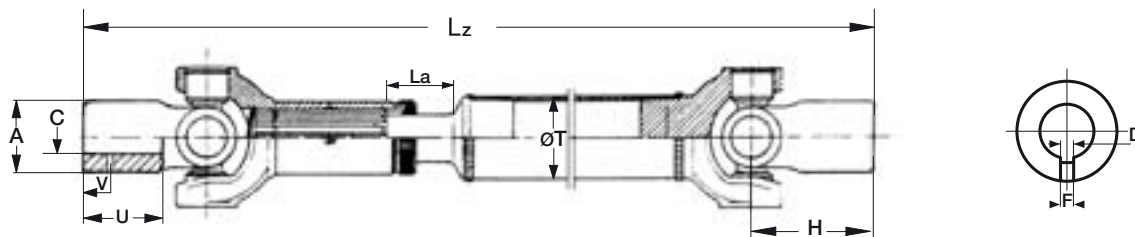
Flange	Tipo	Lz	La	Tipo	Lz	La
SAE 1410	XC01	211	+5	XC02	230	+15
DIN 100		261			280	
DIN 120B		237			256	
DIN 120		261			280	

Flange	Tipo	Lz	La	Tipo	Lz	La
SAE 1410	XC03	282	+35	XC04	316	+80
DIN 100		332			366	
DIN 120B		308			342	
DIN 120		332			366	

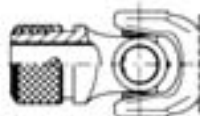
Esecuzione: fissa con tubo



Flange	ØT	Lf min.	ØT	Lf min.
SAE 1410	75 x 3	225	90 x 3,5	233
DIN 100		275		283
DIN 120B		251		259
DIN 120		275		283



Esecuzione: scorrevole con mozzi

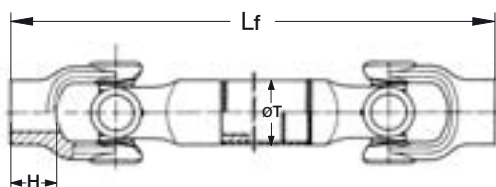


Esecuzione con attacco rapido a richiesta

H	A	U	C H7	V	F	D	ØT	La	Lz min.
72	80	40	30÷50	16	M8÷10	10÷14	75 x 3	+80	500

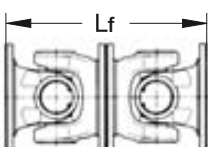
Per Lz inferiore a quella indicata vedi esecuzione extracorta

Esecuzione: fissa con mozzi



H	ØT	Lf min.
72	75 x 3	283

Esecuzione: doppio giunto a flangia



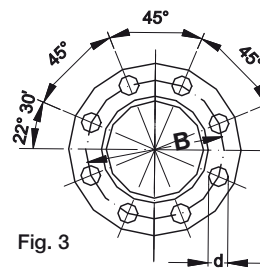
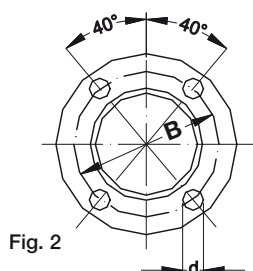
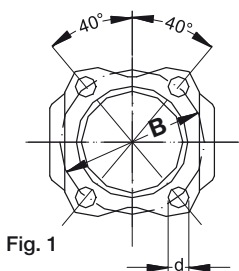
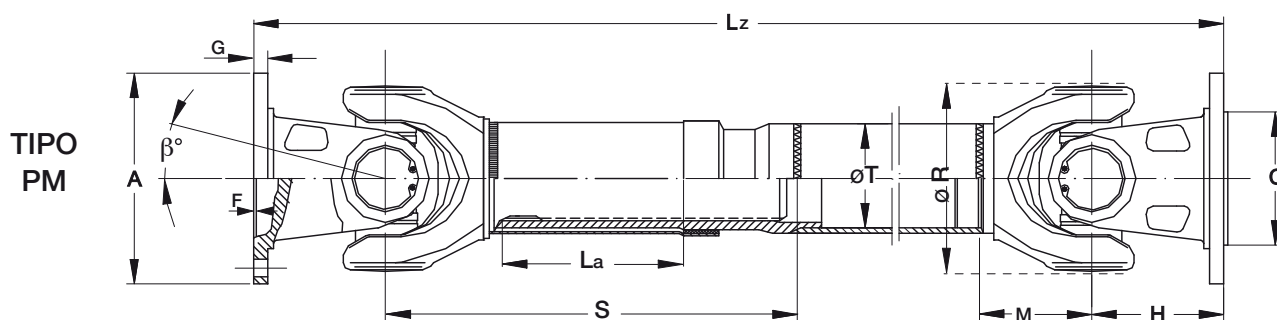
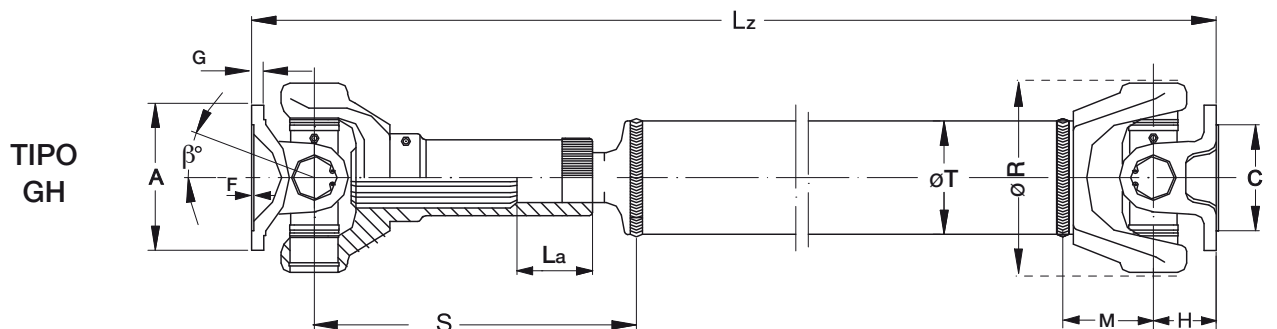
Flange	Lf
SAE 1410	175
DIN 100	272
DIN 120B	224
DIN 120	272

Esecuzione: giunto semplice



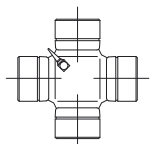
Flange	Lf
SAE 1410	86
DIN 100	130
DIN 120B	112
DIN 120	140

Mtk = 3300 Nm Mts = 6000 Nm



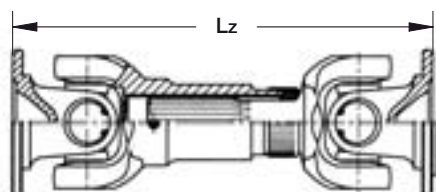
DATI TECNICI - TECHNICAL DATA

TIPO	S	La	Tube Ø T	M	Ø R	Profilo innesto
PM	230	+ 110	75 X 3	67	136	50 x 45 z18
GH	295	+ 120	90 x 3,5	67,5		



Crocera / Universal joint
Dimensioni = 39,7 X 115,9

Flangia	Fig.	A	B	C H7	N° fori	d B13	F	G	H	β max	Lz min.	
											PM	GH
SAE 1410	1	-	95,27	69,85	4	12	2	9	50	20°	447	510
SAE 1510 B	1	-	120,67	95,25	4	14	2	9	40	10°	427	490
SAE 1510	2	146	120,67	95,25	4	14	1,6	9,5	63,5	20°	474	537
SAE 1510 A	1	-	120,67	95,25	4	14	1,7	9,5	60	25°	467	530
DIN 120	3	120	101,5	75	8	10	3,1	8	72	28°	491	554
DIN 150	3	150	130	90	8	12	3,3	10	76	28°	499	562



Lz diversa da quella indicata a richiesta

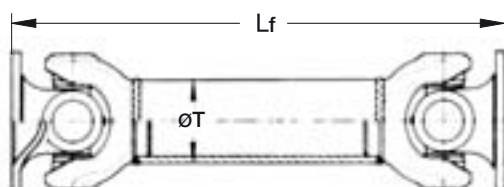
Esecuzione: extracorta scorrevole senza tubo

Flange	Tipo	Lz	La	Tipo	Lz	La
SAE 1510 B	XC01	222	+15	XC02	260	+25
SAE 1510		269			307	
SAE 1510 A		262			300	
DIN 120		286			324	
DIN 150		294			332	

Flange	Tipo	Lz	La	Tipo	Lz	La
SAE 1510 B	XC03	290	+50	XC04	340	+60
SAE 1510		337			387	
SAE 1510 A		330			380	
DIN 120		354			404	
DIN 150		362			412	

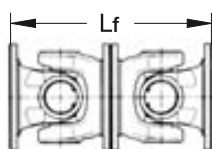
Flange	Tipo	Lz	La	Tipo	Lz	La
SAE 1510 B	XC05	414	+120	XC06	273	+44
SAE 1510		461			320	
SAE 1510 A		454			313	
DIN 120		478			337	
DIN 150		486			345	

Esecuzione: fissa con tubo



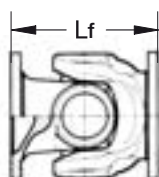
Flange	ØT	Lf min.	ØT	Lf min.
SAE 1510 B	75 x 3 90 x 3,5	263	90 x 3,5	264
SAE 1510		310		311
SAE 1510 A		343		344
DIN 120		327		328
DIN 150		335		336

Esecuzione: doppio giunto a flangia



Flange	Lf
SAE 1510 B	163
SAE 1510	257
SAE 1510 A	243
DIN 120	288
DIN 150	304

Esecuzione: giunto semplice

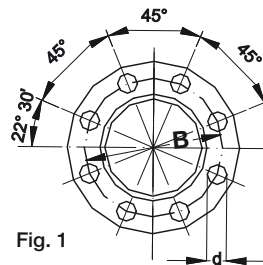
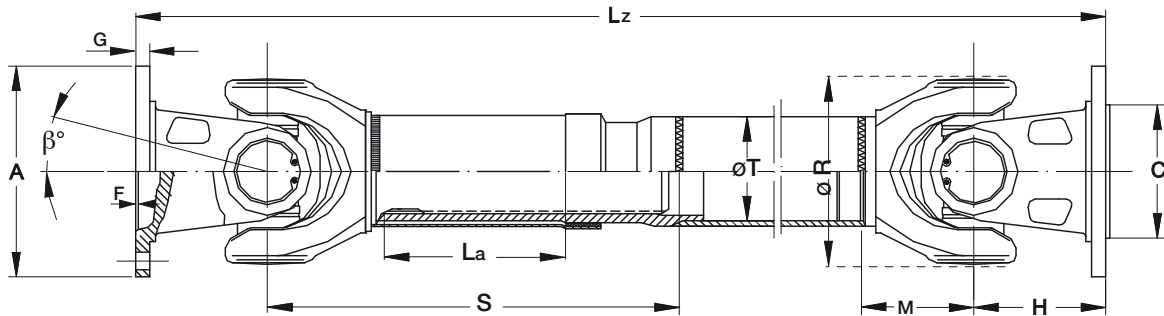


Flange	Lf
SAE 1510 B	80
SAE 1510	127
SAE 1510 A	120
DIN 120	144
DIN 150	152

Mtk = 5200 Nm

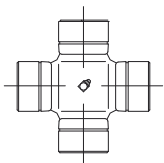
Mts = 7000 Nm

TIPO
PM



DATI TECNICI - TECHNICAL DATA

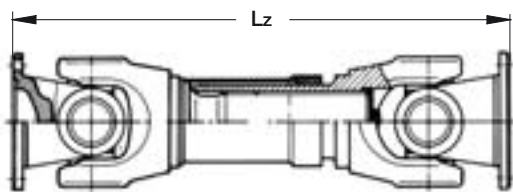
TIPO	S	La	Tube Ø T	M	Ø R	Profilo innesto
PM	272	+ 110	90 x 3,5	65	138	55 x 50 z20
*PM1	370	+ 160 / 360				



Crocera / *Universal joint*
Dimensioni = 42 x 117,5

Flangia	Fig.	A	B	C H7	N° fori	d B13	F	G	H	β max	Lz min	PM
DIN 120	1	120	101,5	75	8	10	2,8	8	73	25°		538
DIN 150	1	150	130	90	8	12	3	10	76	25°		544
DIN 180	1	180	155,5	110	8	12	3,8	10	65	20°		522

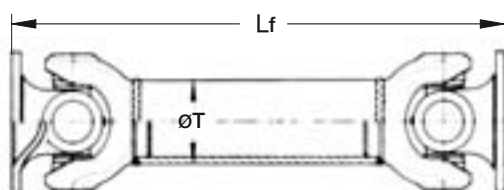
*PM1 = APPLICAZIONE SPECIALE



Lz diversa da quella indicata a richiesta

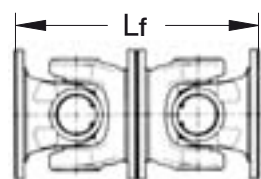
Esecuzione: extracorta scorrevole senza tubo

Flange	TIPO	Lz	La	TIPO	Lz	La
DIN 120	XC01	376	+70	XC02	461	+110
DIN 150		382			467	
DIN 180		360			445	



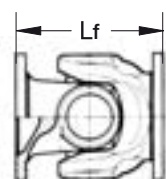
Esecuzione: fissa con tubo

Flange	ØT	Lf min.
DIN 120	90 x 3,5	323
DIN 150		329
DIN 180		313



Esecuzione: doppio giunto a flangia

Flange	Lf
DIN 120	292
DIN 150	304
DIN 180	260

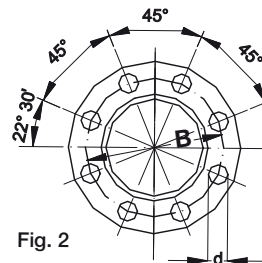
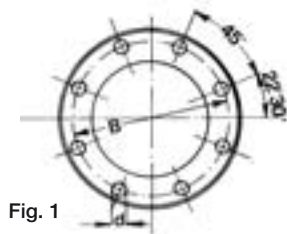
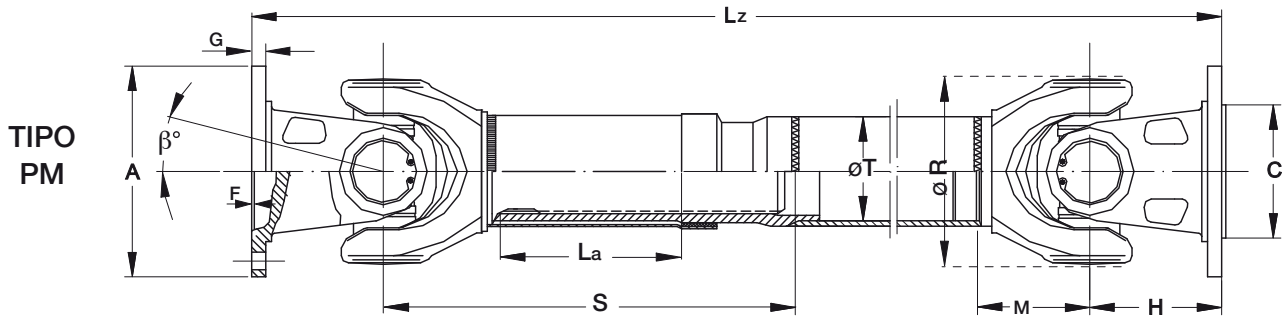


Esecuzione: giunto semplice

Flange	Lf
DIN 120	146
DIN 150	152
DIN 180	130

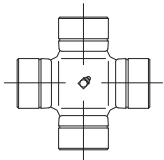
Mtk = 6200 Nm

Mts = 9500 Nm



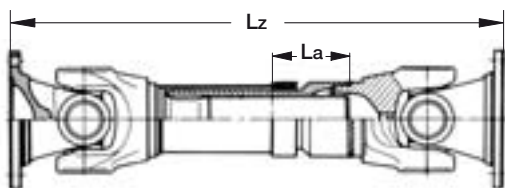
DATI TECNICI - TECHNICAL DATA

TIPO	S	La	Tube Ø T	M	Ø R	Profilo innesto
PM	300	+130	85 x 5	85	141	55 x 50 z20



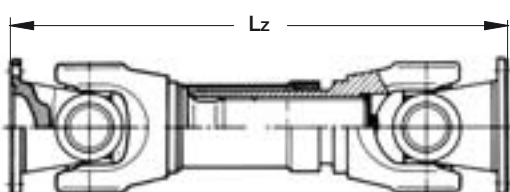
Crocera / Universal joint
Dimensioni = 48 x 116,5

Flangia	Fig.	A	B	C H7	N° fori	d B13	F	G	H	β max	Lz min.
SAE 1600	1	174,6	155,52	168,22	8	10	2,3	11	85	25°	595
DIN 150	2	150	130	90	8	12	3	10	86	25°	597
DIN 180	2	180	155,5	110	8	14	3	12	86	25°	597



Esecuzione: corta scorrevole ad incastro

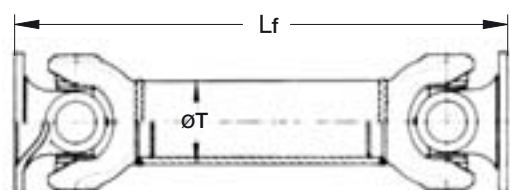
Flange	TIPO	Lz	La
SAE 1600	XC10	565	+120
DIN 150		567	
DIN 180		567	



Esecuzione: extracorta scorrevole senza tubo

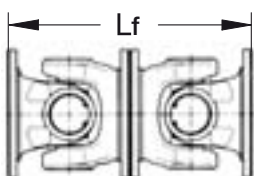
Flange	TIPO	Lz	La	TIPO	Lz	La
SAE 1600	XC01	430	+35	XC02		
DIN 150		432				
DIN 180		432				

Lz diversa da quella indicata a richiesta



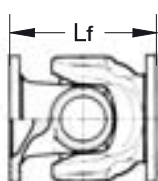
Esecuzione: fissa con tubo

Flange	$\varnothing T$	Lf min.
SAE 1600	85 x 5	383
DIN 150		385
DIN 180		385



Esecuzione: doppio giunto a flangia

Flange	Lf
SAE 1600	343
DIN 150	344

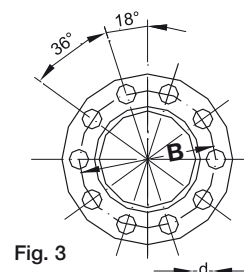
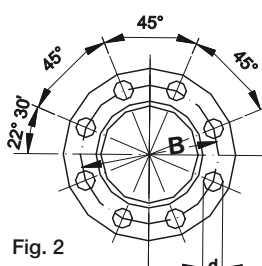
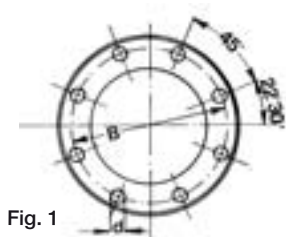
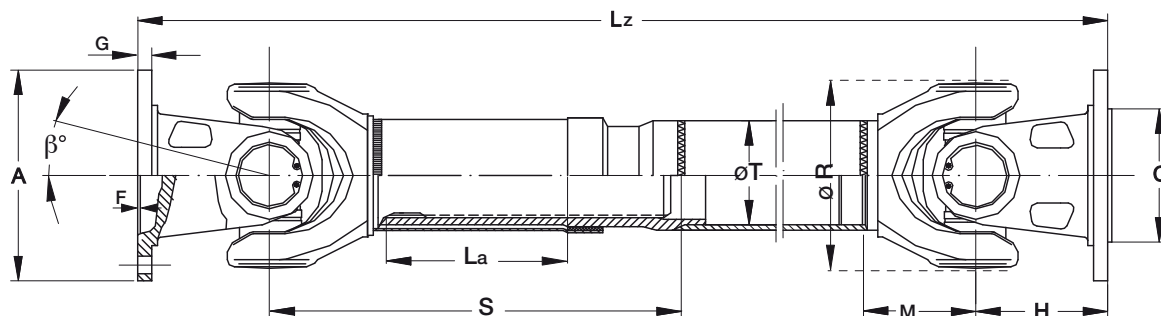


Esecuzione: giunto semplice

Flange	Lf
SAE 1600	170
DIN 150	172
DIN 180	172

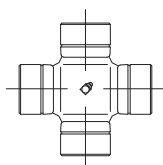
Mtk = 10000 Nm Mts = 13500 Nm

TIPO
PM



DATI TECNICI - TECHNICAL DATA

TIPO	S	La	Tube Ø T	M	Ø R	Profilo innesto
PM	330	+120	92 x 6,5	100	158	65 x 60 z24
*PM ₁	330	+300				
*	650	+120	-	-		

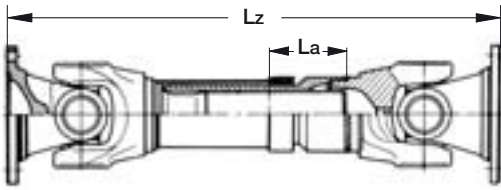


Crocera / Universal joint
Dimensioni = 52 X 133

Flangia	Fig.	A	B	C H7	N° fori	d B13	F	G	H	β max	Lz min.	PM
SAE 1600	1	174,6	155,52	168,22	8	10	2,3	10,5	81,5	30°		636
DIN 150	2	150	130	90	8	12	3,3	11,5	89,5	35°		652
DIN 165	2	165	140	95	8	14	3,1	12	90	35°		653
DIN 180	2	180	155,5	110	8	14	3,3	12	96	35°		665
DIN 180	3	180	155,5	110	10	16	3,3	12	90	35°		653

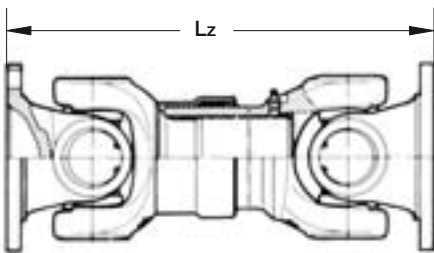
* APPLICAZIONE SPECIALE

Esecuzione: corta scorrevole ad incastro



Flange	Tipo	Lz	La
SAE 1600	XC10	583	+100
DIN 150		599	
DIN 165		600	
DIN 180 8X14		612	
DIN 180 10X16		600	

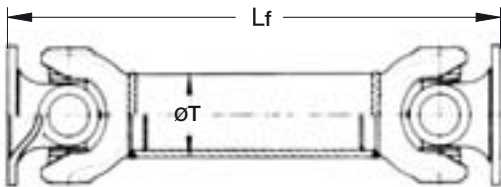
Esecuzione: extracorta scorrevole senza tubo



Lz diversa da quella indicata a richiesta

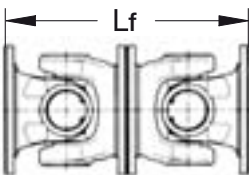
Flange	Tipo	Lz	La	Tipo	Lz	La
SAE 1600	XC01	403	+30	XC02	453	+60
DIN 150		419			469	
DIN 165		420			470	
DIN 180 8X14		432			482	
DIN 180 10X16		420			470	
Flange	Tipo	Lz	La	Tipo	Lz	La
SAE 1600	XC03	503	+75	XC04	563	+110
DIN 150		519			579	
DIN 165		520			580	
DIN 180 8X14		532			592	
DIN 180 10X16		520			580	

Esecuzione: fissa con tubo



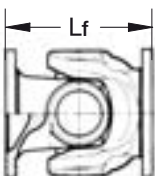
Flange	ØT	Lf min.
SAE 1600	92 x 6,5	364
DIN 150		380
DIN 165		381
DIN 180 8X14		393
DIN 180 10X16		381

Esecuzione: doppio giunto a flangia



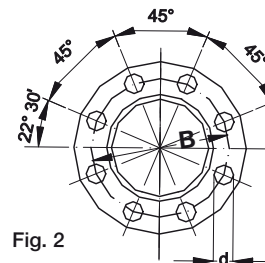
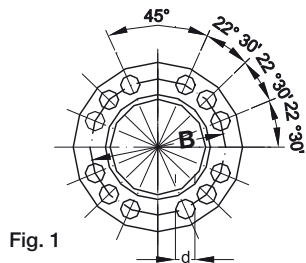
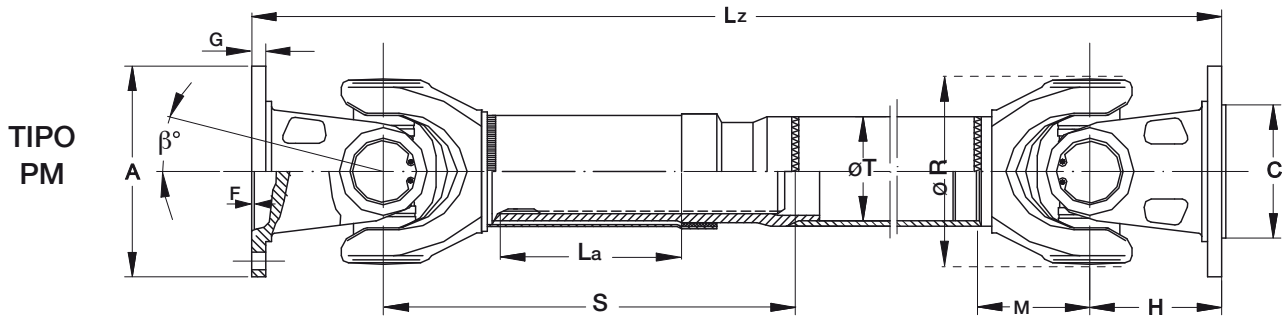
Flange	Lf
SAE 1600	329
DIN 150	358
DIN 165	360
DIN 180 8X14	384
DIN 180 10X16	360

Esecuzione: giunto semplice



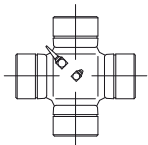
Flange	Lf
SAE 1600	163
DIN 150	179
DIN 165	180
DIN 180 8X14	192
DIN 180 10X16	180

Mtk = 12000 Nm Mts = 16000 Nm



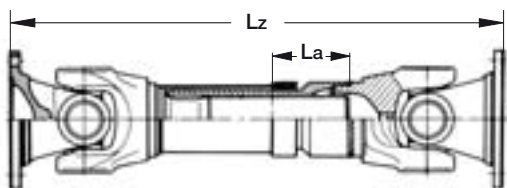
DATI TECNICI - TECHNICAL DATA

TIPO	S	La	Tubo Ø T	M	Ø R	Profilo innesto
PM	327	+140	100 x 6	99,5	170	75 x 70 z28



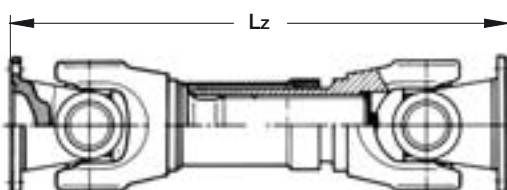
Crocera / Universal joint
Dimensioni = 57 X 144

Flangia	Fig.	A	B	C H7	N° fori	d B13	F	G	H	β max	Lz min.
SAE 1800	1	203,2	184,2	196,8	12	10	3,2	12,5	104	30°	709
DIN 180	2	180	155,5	110	8	14	3	12	100	30°	701



Esecuzione: corta scorrevole ad incastro

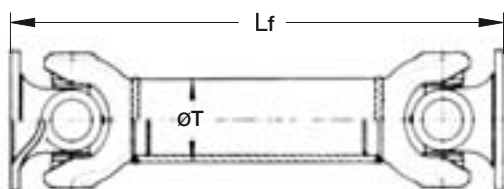
Flange	TIPO	Lz	La
SAE 1800	XC10	648	+120
DIN 180		640	



Esecuzione: extracorta scorrevole senza tubo

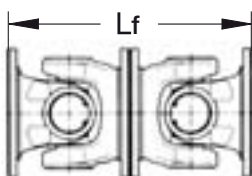
Flange	TIPO	Lz	La	TIPO	Lz	La
SAE 1800	XC01	478	+50	XC02	536	+110
DIN 180		470			528	

Lz diversa da quella indicata a richiesta



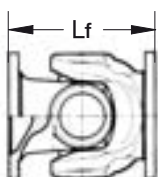
Esecuzione: fissa con tubo

Flange	ØT	Lf min.
SAE 1800	100 X 6	474
DIN 180		467



Esecuzione: doppio giunto a flangia

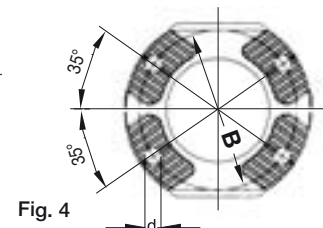
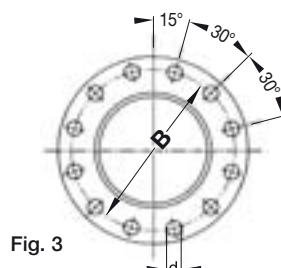
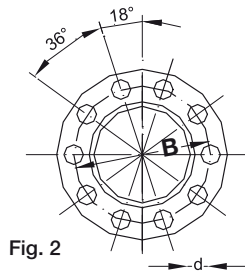
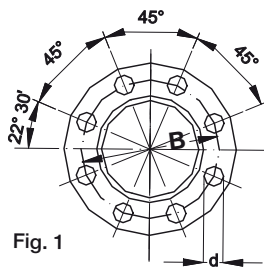
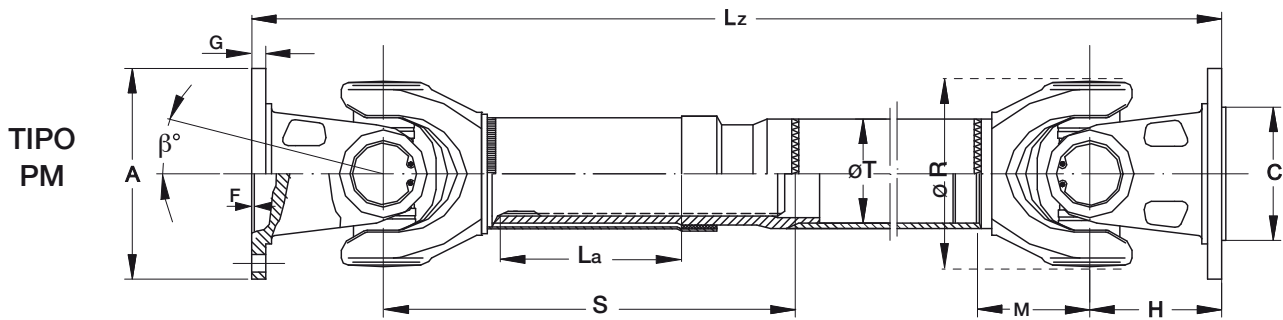
Flange	Lf
SAE 1800	419
DIN 180	400



Esecuzione: giunto semplice

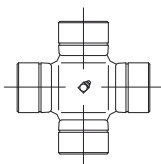
Flange	Lf
SAE 1800	208
DIN 180	200

Mtk = 16000 Nm | Mts = 21000 Nm



DATI TECNICI - TECHNICAL DATA

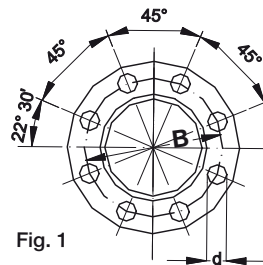
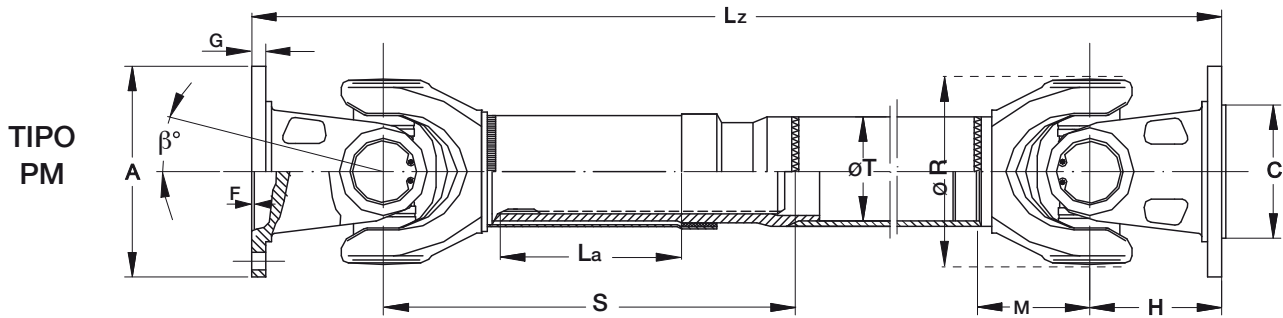
TIPO	S	La	Tubo Ø T	M	Ø R	Profilo innesto
PM	350	+140	112 x 7	115,5	178	75 x 70 z28



Crocera / Universal joint
Dimensioni = 57 X 152

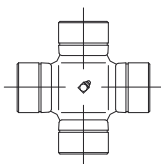
Flangia	Fig.	A	B	C H7	N° fori	d B13	F	G	H	β max	Lz min.
DIN 180	1	180	155,5	110	8	14	3,4	14	96	25°	753
DIN 180	2	180	155,5	110	10	16	3,4	14	100	30°	761
DIN 225	1	225	196	140	8	16	5	15	96	25°	753
DIN 225	3	225	196	140	12	16	5	15	96	25°	753
XS 180	4	180	150	-	4	15	-	-	92	30°	745

Mtk = 11000 Nm | Mts = 14000 Nm



DATI TECNICI - TECHNICAL DATA

TIPO	S	La	Tubo Ø T	M	Ø R	Profilo innesto
PM	332	+120	100 x 6	100	158	65 x 60 z24



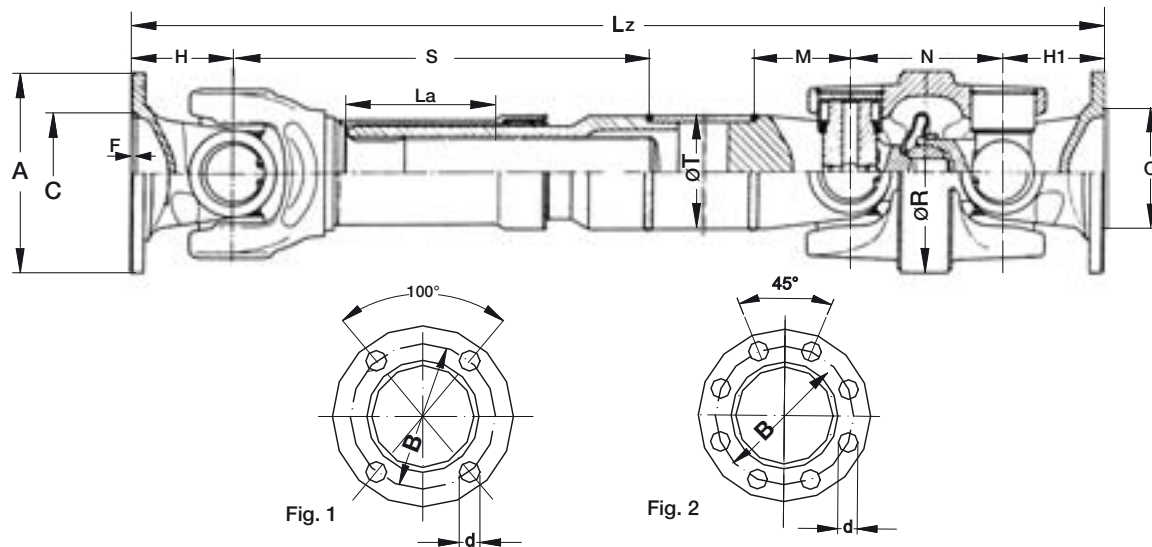
Crocera / Universal joint
Dimensioni = 53 X 135

Flangia	Fig.	A	B	C H7	N° fori	d B13	F	G	H	β max	Lz min.
DIN 165	1	165	140	95	8	14	3,1	12	90	30°	684

Mtk = 1100 Nm

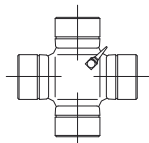
Mts = 2000 Nm

DOPPIO GIUNTO CON CENTRAGGIO E GIUNTO SEMPLICE

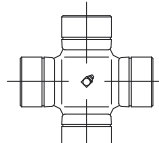


DATI TECNICI - TECHNICAL DATA

Scorrevole Tipo	S	La	Tube Ø T	M	N	Ø R	Profilo innesto
1015	207	+100	60 x 2,5	48	75	104	36 x 31 z22
1020W	230	+110					40 x 34 z16
1027	184	+80					35 x 30 z16
1015 ad incastro	190	+100					36 x 31 z22
1028	165	+50	51 x 2,5				35 x 30 z16



Crocera / Universal joint
Lato doppio giunto
Dimensioni = 27 x 81,7



Crocera / Universal joint
Lato scorrevole
tipo 1015/1027 = 27 x 74,6 compatta
tipo 1020W = 30,2 x 81,8 compatta
tipo 1028 = 27 x 81,7

Flangia	Fig.	A	B	C H7	N° fori	d B13	F	H	H1	β max	Scorrevole Tipo	Lz min.
SAE 1300	1	97	79,37	60,32	4	10	1,4	50	55	Lato scorrevole 28°	1015	460
SAE 1410	1	116	95,27	69,85	4	12	1,4	43	55		1015	453
DIN 120	2	120	101,5	75	8	10	2,5	43	55		1015	453
SAE 45	1	100	84,71	44,96	4	8/10	3	50	55	Lato doppio giunto 38°	1027	437
SAE 65	1	120	94,92	64,98	4	12	3,2	55	55		1020W	488
DIN 135	1	135	108	65	4	13	4	88	65		1020W	531
*SAE 46	1	120	-	45,98	4	10/12	3,3	54	55		1020W	488
DIN 100	2	100	84	57	6/8	8	2,5	54	55		1020W	488
SAE 65D	1	110	94,92	64,98	4	10	4,5	-	55		1028	418
SAE 70	1	120	95	70	4	10	4,5	54	55		1015 ad incastro	448
DIN 99	2	99,8	86	-	8	8	2,5	54	55		1015 ad incastro	448
**1350	1	129	107,95	50,8	4	12	5,9	-	41,3		speciale	400

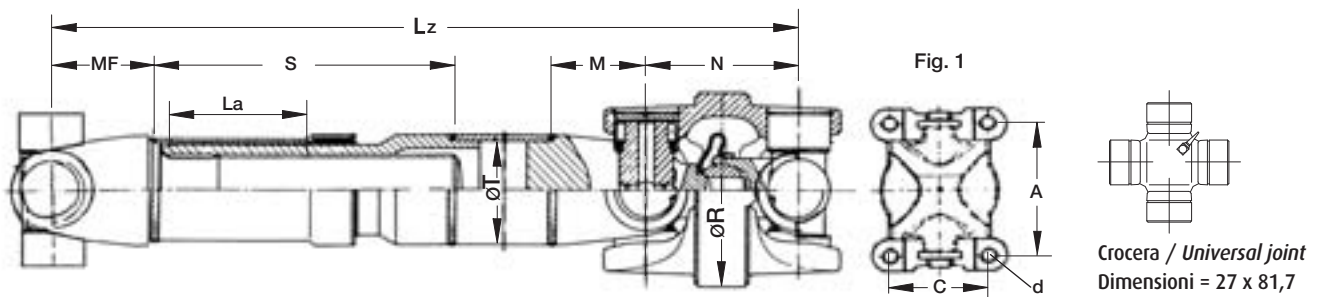
*FORATURA A RICHIESTA

** ATTACCO AND YOKE LATO SCORREVOLE

Mtk = 1100 Nm

Mts = 2000 Nm

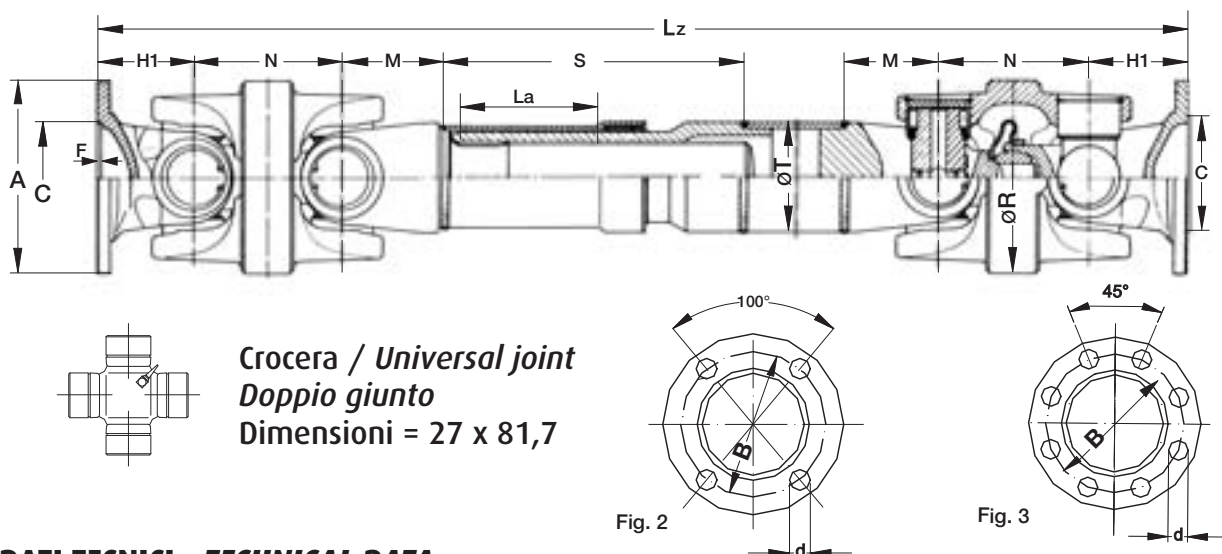
DOPPIO GIUNTO CON CENTRAGGIO E GIUNTO SEMPLICE - AND YOKE 1310



Scorrevole Tipo	S	La	Tubo Ø T	MF	M	N	Ø R	Profilo innesto
1015 ad incastro	190	+100	60 x 2,5	39	36,5	68,3	99	36 x31 z22
	190	+100	51 x 2,5					

Flangia	Fig.	A	B	C H7	N° fori	d	F	H1	β max	Lz min.	
										con tubo	ad incastro
And Yoke 1310	1	59,54	-	38,10	4	24 unf	-	-	38°	360	340

DOPPIO GIUNTO CON CENTRAGGIO DA AMBO I LATI



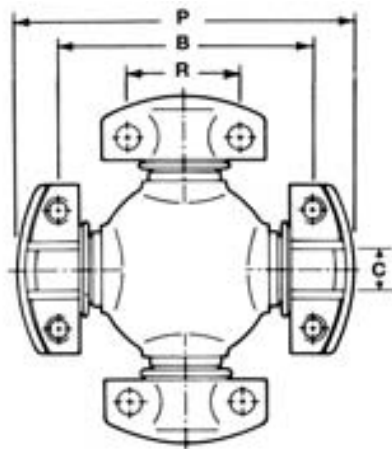
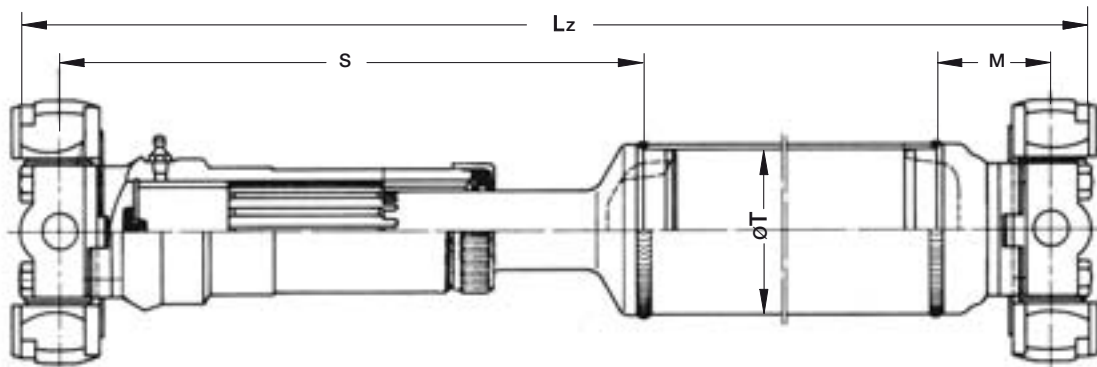
DATI TECNICI - TECHNICAL DATA

Scorrevole Tipo	S	La	Tubo Ø T	M	N	Ø R	Profilo innesto
1015 ad incastro	190	+100	60 x 2,5	48	75	104	36 x31 z22

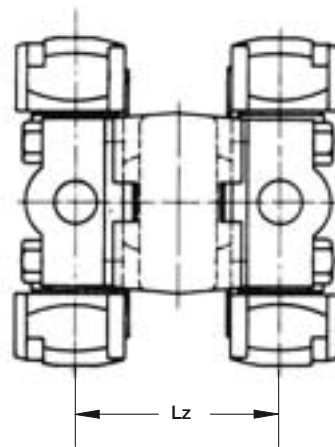
Flangia	Fig.	A	B	C H7	N° fori	d B13	F	H1	β max	Lz min.	
										con tubo	ad incastro
SAE 65	2	120	94,92	64,98	4	12	3,2	55	38°	570	540
DIN 135	3	135	108	65	4	13	4	55		570	540
SAE 46*	2	120	-	45,98	4	10/12	3,3	55		570	540
DIN 100	3	100	84	57	6/8	8	2,5	55		570	540

* FORATURA A RICHIESTA

TIPO
GH



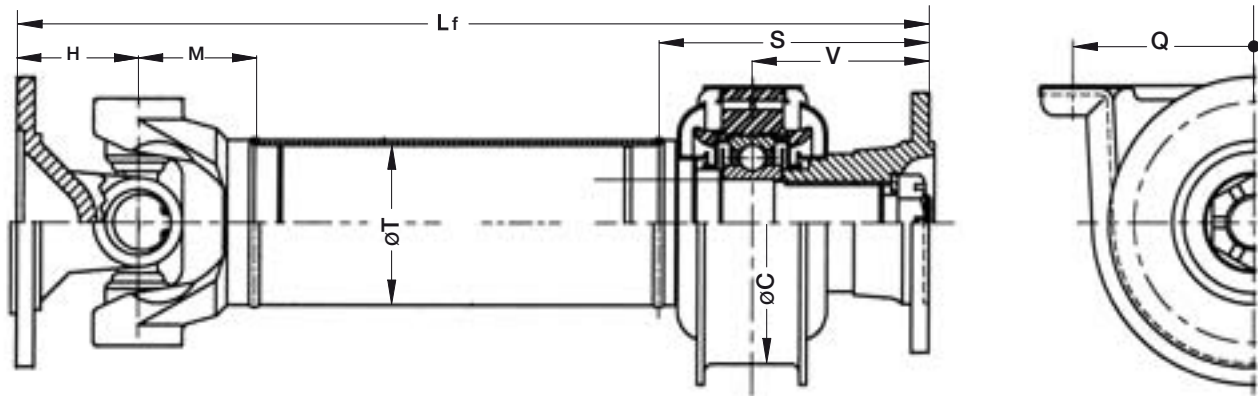
TIPO
XC



DATI TECNICI - TECHNICAL DATA

SERIE	TIPO	S	La	Tubo Ø T	M	Profilo innesto	Mts
4 C	XC	-	-	-	-	-	3300 Nm.
5 C	GH	210	+60	58 x 4	62,5	45 x 2 x 21	5600 Nm.
6 C	GH	175	+60	76,2 x 2,4	40,5	SAE 1 ³ / ₄ z16	7200 Nm.
7 C	GH	262	+130	88 x 4	70,6	55 x 2,5 x 20	10700 Nm.

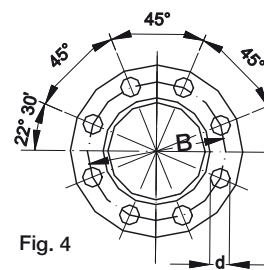
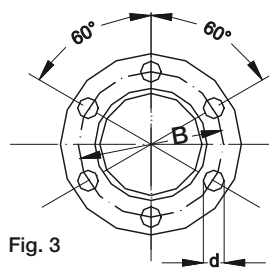
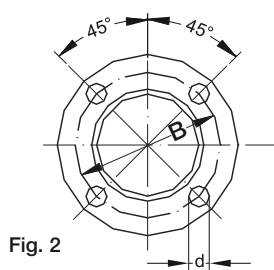
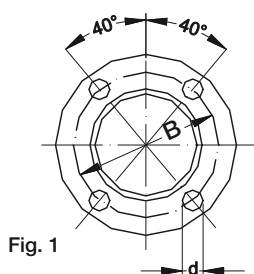
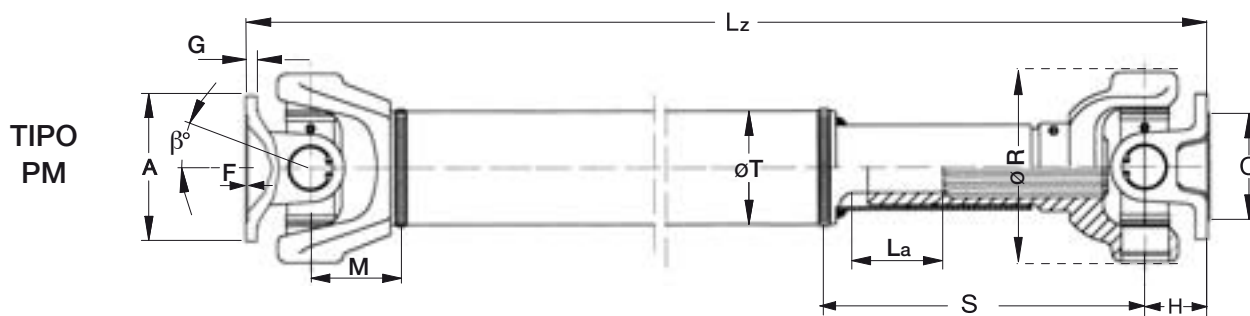
SERIE	TIPO	P	B	R	N° fori	Tipo Attacco	C	β max	Lz min.	
									XC	GH
4 C	XC	108	87,3	36,52	4	fori passanti	9,5	22°	86	-
5 C	GH	115,06	88,9	42,88	4	fori passanti	14,26	30°	-	355
6 C	GH	140,45	114,3	42,88	4	fori passanti	14,26	25°	-	300
7 C	GH	148,4	117,5	49,20	4	fori passanti	15,85	25°	-	450



DATI TECNICI - TECHNICAL DATA

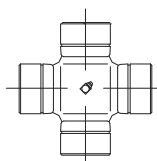
SERIE	Flangia	H	M	Tubo Ø T	S	V	Q	Ø C	Lf min.
1024	SAE 1120	33	48	60 x 2,5	130	78	168,2	35	262
	DIN 75	42							275
1027	SAE 1300	50	48	60 x 2,5	130	78	168,2	35	280
	DIN 90	50,5							
	DIN 100	50,5							
1020 ÷ 1030	SAE 1410	54	58	75 x 3	130	78	193,6	45	285
	DIN 120	54							
1039	SAE 1510	70	67	75 x 3	126	80	193,6	45	315
	DIN 150	72							
1034	SAE 1510	78	69	90 x 4 ÷ 100 x 3	140	77	193,6	45	330
	DIN 150	78							
1052	DIN 180	96	100	100x 6	170	112	200	60	415
1057	XS 180	92	115	110 x 6	141	87,5	219,5	60	410
1065	DIN 180	110	110	140 x 5	175	107	220	70	450

Mtk = 1800 Nm | Mts = 2400 Nm



DATI TECNICI - TECHNICAL DATA

TIPO	S	La	Tube Ø T	M	Ø R	Profilo innesto
PM	207	+100	60 X 2,5	48	90	36 X 31 z22
PM	* 207	+100	63.5 X 2,4	50		

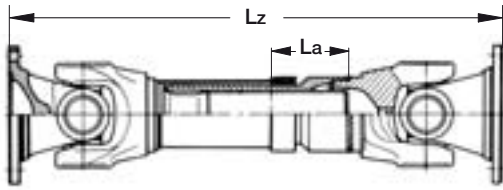


Crocera / Universal joint
Dimensioni = 27 X 74,6 compatta

Flangia	Fig.	A	B	C H7	N° fori	d B13	F	G	H	β max	Lz min.
SAE 1120	1	87,5	69,85	57,15	4	8	1,6	8	50	28°	394
SAE 1300	1	97	79,37	60,32	4	10	1,5	8	50	28°	394
SAE 1410	1	116	95,27	69,85	4	12	1,6	8,5	43	25°	400
DIN 90	2	90	74,5	47	4	8	2,8	7	50,5	28°	395
DIN 100	3	100	84	57	6	8	2,5	7	50,5	28°	395
DIN 120	4	120	101,5	75	8	10	2,7	8	43	25°	400

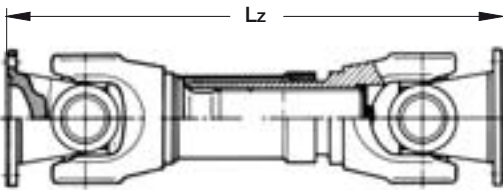
* SOLO PER RICAMBIO

Esecuzione: scorrevole corta ad incastro



Flange	Tipo	Lz	La
SAE 1120	XC10	365	+100
SAE 1300		365	
SAE 1410		351	
DIN 90		366	
DIN 100		366	
DIN 120		351	

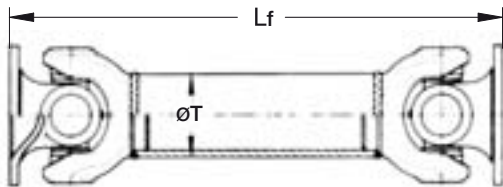
Esecuzione: extracorta scorrevole senza tubo



Lz diversa da quella indicata a richiesta

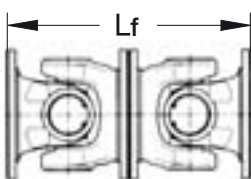
Flange	Tipo	Lz	La
SAE 1120	XC01	283	+55
SAE 1300		283	
SAE1410		269	
DIN 90		284	
DIN 100		284	
DIN 120		269	

Esecuzione: fissa con tubo



Flange	ØT	Lf min.
SAE 1120	60 x 2,5	243
SAE 1300		243
SAE 1410		229
DIN 90		244
DIN 100		244
DIN 120		229

Esecuzione: doppio giunto a flangia



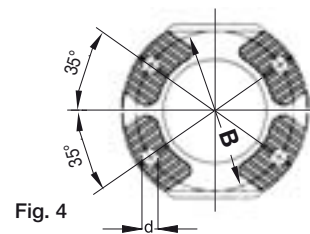
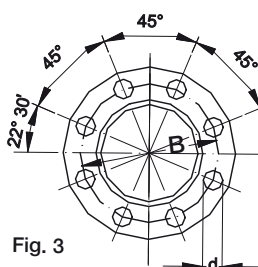
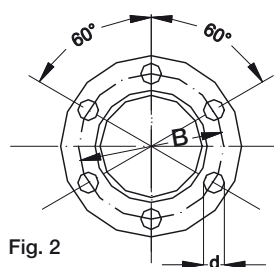
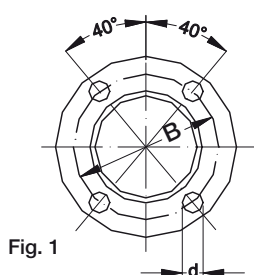
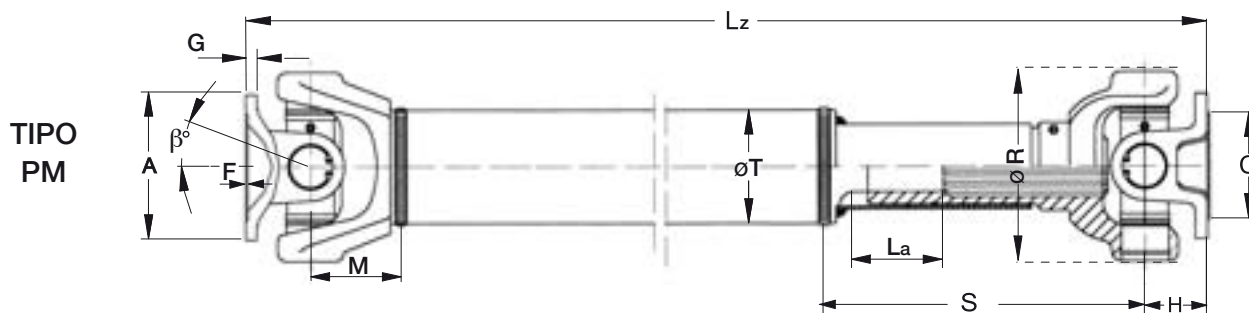
Flange	Lf
SAE 1120	203
SAE 1300	203
SAE 1410	175
DIN 90	202
DIN 100	202
DIN 120	172

Esecuzione: giunto semplice



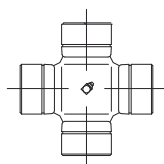
Flange	Lf
SAE 1120	100
SAE 1300	100
DAE 1410	86
DIN 90	101
DIN 100	101
DIN 120	86

Mtk = 2700 Nm | Mts = 3500 Nm



DATI TECNICI - TECHNICAL DATA

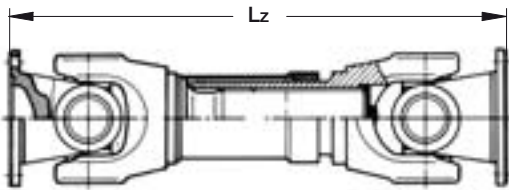
TIPO	SERIE	S	La	Tube Ø T	M	Ø R	Profilo innesto
PM1	1020	180	+80	60 X 2,5	58	98	40 X 34 z16
		180	+80	75 X 3			
PM2	1020 W	196	+110	60 X 2,5			
PM3	1020 T	189	+100				40 X 35 z24



Crociera / Universal joint
Dimensioni = 30,2 X 81,8 compatta

Flangia	Fig.	A	B	C H7	N° fori	d B13	F	G	H	β max	Lz min.		
											PM1	PM2	PM3
SAE 1300	1	97	79,37	60,32	4	10	1,4	7	54	30°	385	455	396
SAE 1300 W	1	97	79,37	60,32	4	10	1,4	8	58,5	35°	394	464	405
SAE 1410	1	116	95,27	69,85	4	12	2,1	8	54	30°	385	455	396
DIN 100	2	100	84	57	6	8	2,6	7	54	30°	385	455	396
DIN 120	3	120	101,5	75	8	10	2,6	8	54	30°	385	455	396
XS 120	4	120	100	-	4	11	-	-	54	30°	385	455	396

Esecuzione: extracorta scorrevole senza tubo

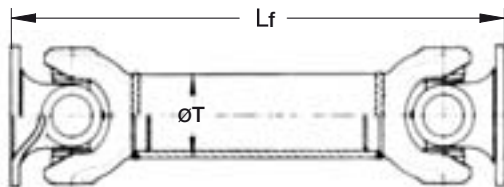


Lz diversa da quella indicata a richiesta

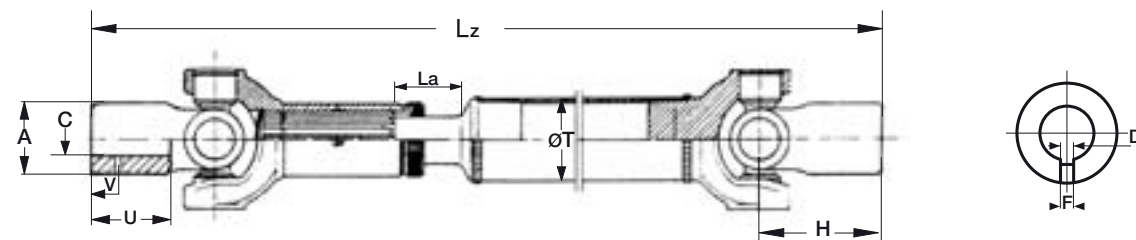
Flange	Tipo	Lz	La	Tipo	Lz	La
SAE 1300	XC01	242	+15	XC02T	317	+70
SAE 1300 W		251			326	
SAE 1410		242			317	
DIN 100		242			317	
DIN 120		242			317	
XS 120		242			317	

Flange	Tipo	Lz	La
SAE 1300	XC03	348	+60
SAE 1300 W		357	
SAE 1410		348	
DIN 100		348	
DIN 120		348	
XS 120		348	

Esecuzione: fissa con tubo



Flange	ØT	Lf min.	ØT	Lf min.
SAE 1300	60 x 2,5	263	75 x 3	257
SAE 1410		263		257
DIN 100		263		257
DIN 120		263		257
XS 120		263		257



Esecuzione: scorrevole con mozzi

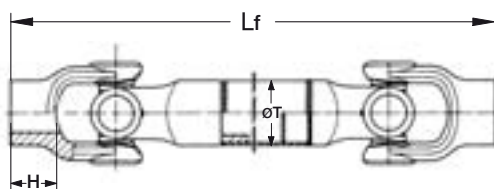


Esecuzione con attacco rapido a richiesta

H	A	U	C H7	V	F	D	ØT	La	Lz min.
66	70	36	30÷40	16	10÷12	M8÷10	60 x 2,5	+80	409

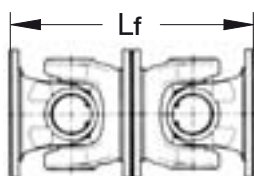
Per LZ inferiore a quella indicata vedi esecuzione extracorta

Esecuzione: fissa con mozzi



H	ØT	Lf min.
66	60 x 2,5	287
	75 x 3	281

Esecuzione: doppio giunto a flangia



Flange	Lf
SAE 1300	219
SAE 1300 W	237
SAE 1410	219
DIN 100	216
DIN 120	216

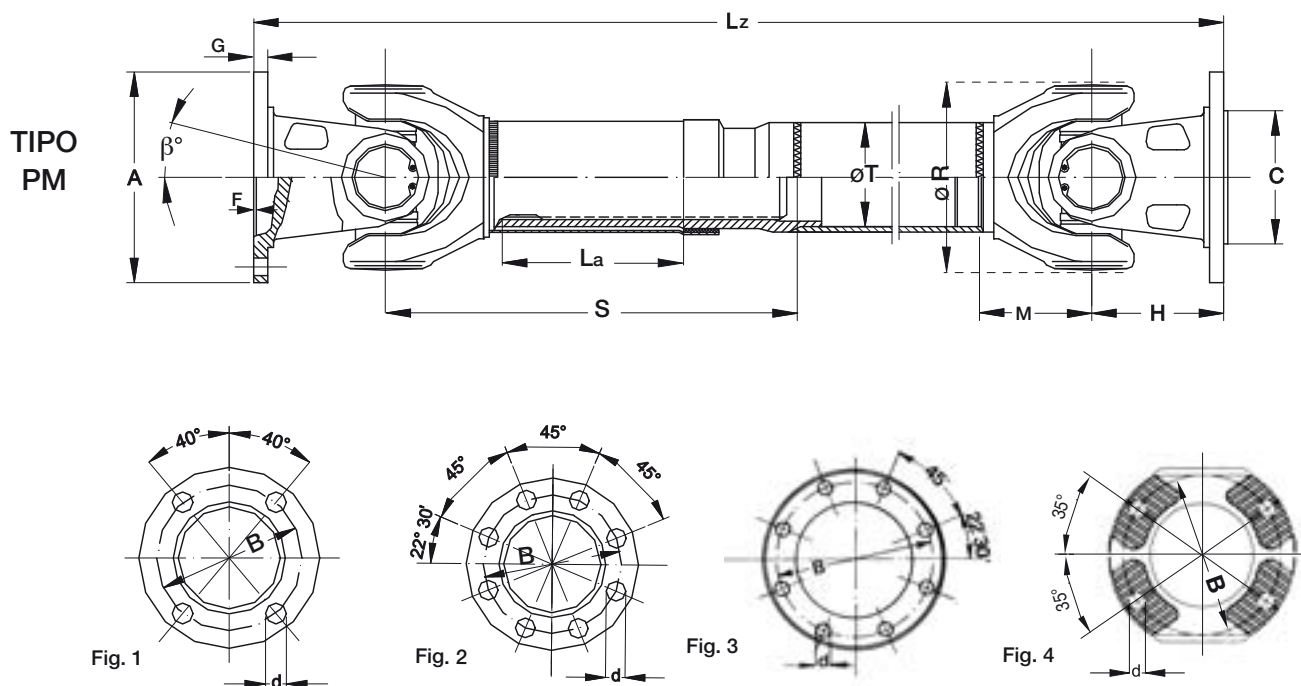
Esecuzione: giunto semplice



Flange	Lf
SAE 1300	108
SAE 1300 W	117
SAE 1410	108
DIN 100	108
DIN 120	108
XS 120	108

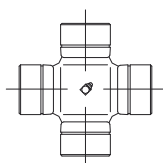
Mtk = 5000 Nm

Mts = 6500 Nm



DATI TECNICI - TECHNICAL DATA

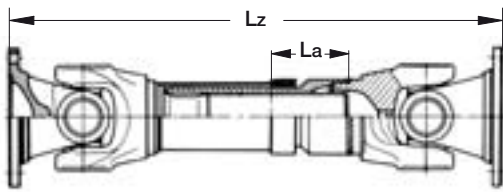
TIPO	S	La	Tube Ø T	M	Ø R	Profilo innesto
PM	245	+110	76,2 x 2,4	69	125	48 x 43 z30
			90 x 3	65		



Crocera / Universal joint
Dimensioni = 34,9 X 106,4 compatta

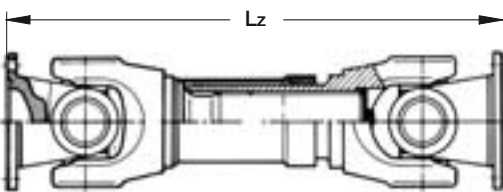
Flangia	Fig.	A	B	C H7	N° fori	d B13	F	G	H	β max	Lz min.
SAE 1510	1	146	120,67	95,25	4	14	1,5	10	78	30°	503
SAE 1600	3	174,6	155,52	168,22	8	9,7	3,5	9,5	60	30°	467
SAE 1510 B	1	146	120,67	95,25	4	14	1,5	10	50,8	20°	450
DIN 120	2	120	101,5	75	8	10	2,5	8	65	30°	477
DIN 150	2	150	130	90	8	12	3,1	10	78	30°	503
XS 120	4	120	100	-	4	11	-	-	63,5	30°	474

Esecuzione: scorrevole corta ad incastro



Flange	Tipo	Lz	La
SAE 1510	XC10	484	+110
SAE 1600		448	
DIN 150		484	
XS 120		455	

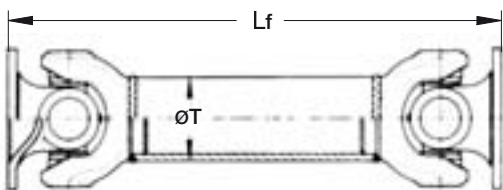
Esecuzione: extracorta scorrevole senza tubo



Lz diversa da quella indicata a richiesta

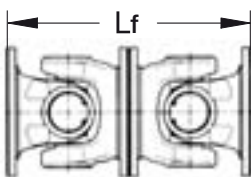
Flange	Tipo	Lz	La	Tipo	Lz	La
SAE 1510	XC01	327	+35	XC02	408	+60
SAE 1600		291			372	
SAE 1510B		273			354	
DIN 120		301			382	
DIN 150		327			408	
XS 120		298			379	

Esecuzione: fissa con tubo



Flange	ØT	Lf min.
SAE 1510	76,2 X 2,4	325
SAE 1600		289
DIN 120		299
DIN 150		325
XS 120		296

Esecuzione: doppio giunto a flangia



Flange	Lf
SAE 1510	315
SAE 1600	399
DIN 150	312
XS 120	283

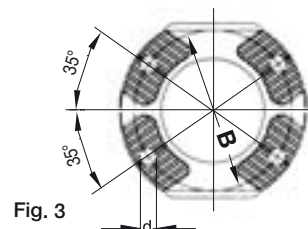
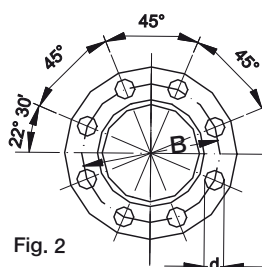
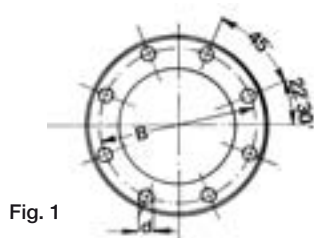
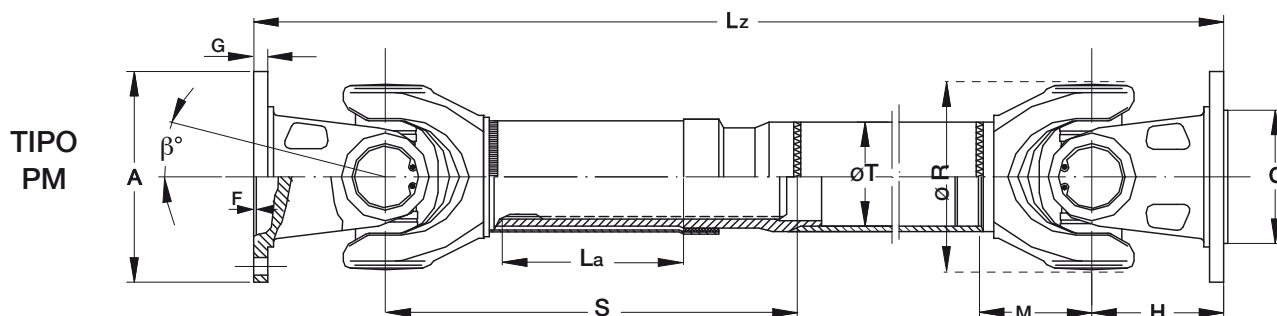
Esecuzione: giunto semplice



Flange	Lf
SAE 1510	156
SAE 1600	120
DIN 120	130
DIN 150	156
XS 120	127

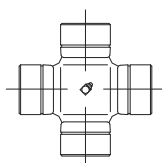
Mtk = 10500 Nm

Mts = 14000 Nm



DATI TECNICI - TECHNICAL DATA

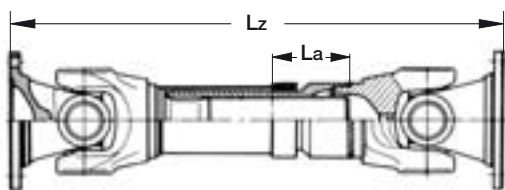
TIPO	S	La	Tube Ø T	M	Ø R	Profilo innesto
PM ₁	255	+110	120 X 4	87	160	62 x 1,75 x 34
PM ₂	347,5	+180	100 X 4	100		



Crocera / *Universal joint*
Dimensioni = 47,6 x 135,2 compatta

Flangia	Fig.	A	B	C H7	N° fori	d B13	F	G	H	β max	Lz min.	
											PM ₁	PM ₂
SAE 1600	1	174,6	155,52	168,22	8	10	3,6	9,5	93	25°	569	684
XS 150	3	150	130	-	4	13	-	-	82	25°	547	662
XS 180	3	180	150	-	4	15	-	-	82	25°	547	662
DIN 150	2	150	130	90	8	12	3,3	10	90	25°	563	678

Esecuzione: scorrevole corta ad incastro



Flange	Tipo	Lz	La
SAE 1600	XC10	550	+110
XS 150		528	
XS 180		528	
DIN 150		544	

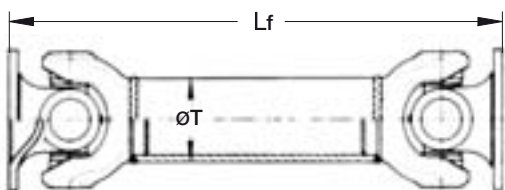
Esecuzione: extracorta scorrevole senza tubo



Lz diversa da quella indicata a richiesta

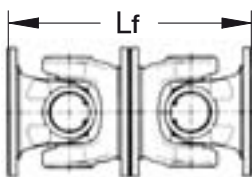
Flange	Tipo	Lz	La	Tipo	Lz	La
SAE 1600	XC01	433	+55	XC02	497	+80
XS 150		411			475	
XS 180		411			475	
DIN 150		427			491	

Esecuzione: fissa con tubo



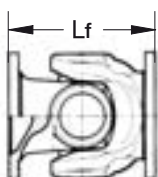
Flange	ØT	Lf min.
SAE 1600	120 X 4	399
XS 150		377
XS 180		377
DIN 150		393

Esecuzione: doppio giunto a flangia



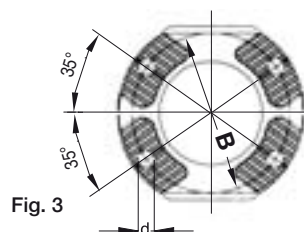
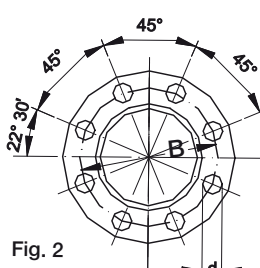
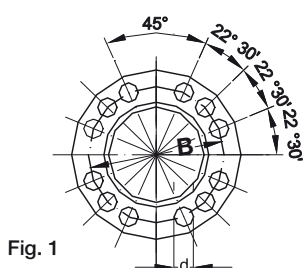
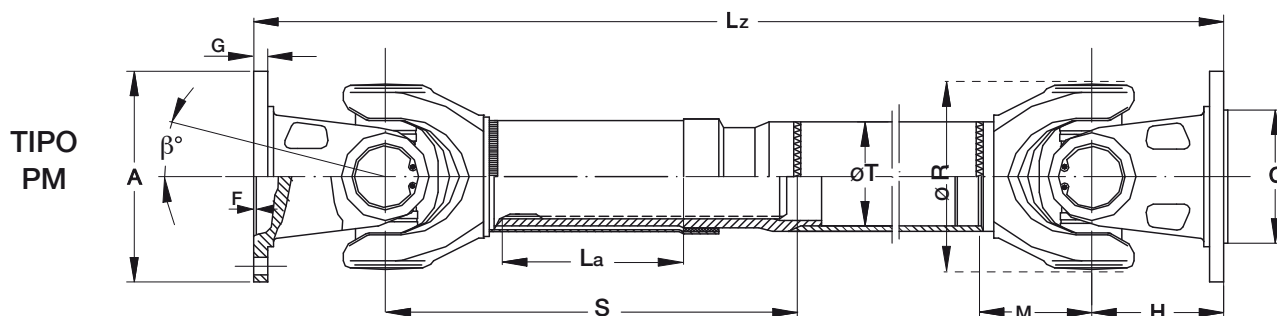
Flange	Lf
SAE 1600	375
XS 150	355
XS 180	355
DIN 150	360

Esecuzione: giunto semplice



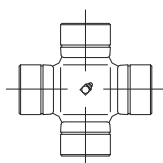
Flange	Lf
SAE 1600	186
XS 150	164
XS 180	164
DIN 150	180

Mtk = 13000 Nm | Mts = 17000 Nm



DATI TECNICI - TECHNICAL DATA

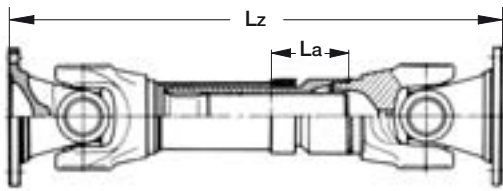
TIPO	S	La	Tubo Ø T	M	Ø R	Profilo innesto
PM	265	+110	120 X 4	95	172	68 X 1,75 X 34



Crocera / Universal joint
Dimensioni = 52 X 147,2 compatta

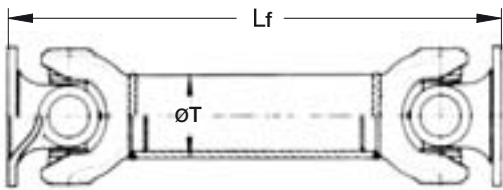
Flangia	Fig.	A	B	C H7	N° fori	d B13	F	G	H	β max	Lz min.
SAE 1800	1	203,2	184,2	196,8	12	10	3,2	12,5	95	25°	601
XS 180	3	180	150	-	4	15	-	-	117	30°	645
DIN 180	2	180	155,5	110	8	14	3	12	95	25°	601

Esecuzione: scorrevole corta ad incastro



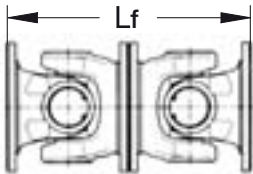
Flange	Tipo	Lz	La
SAE 1800	XC10	580	+110
XS 180		624	
DIN 180		580	

Esecuzione: fissa con tubo



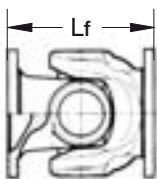
Flange	ØT	Lf min.
SAE 1800	120 X 4	419
XS 180		463
DIN 180		419

Esecuzione: doppio giunto a flangia



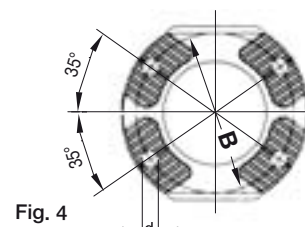
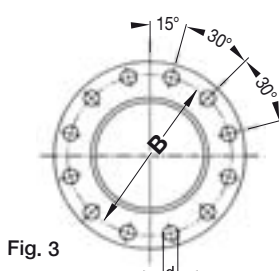
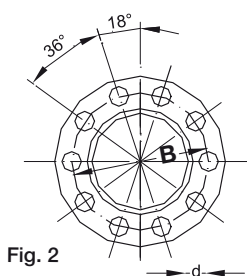
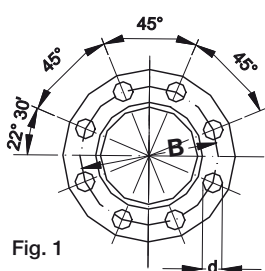
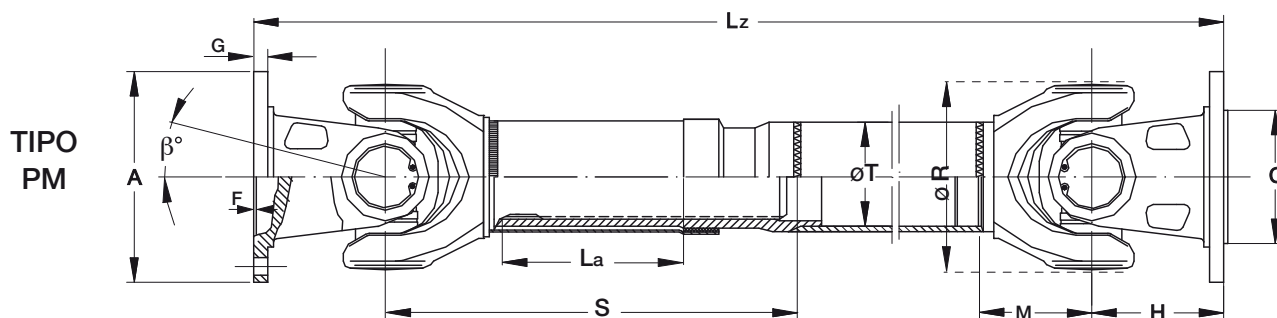
Flange	Lf
SAE 1800	385
XS 180	429
DIN 180	380

Esecuzione: giunto semplice



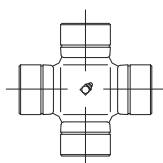
Flange	Lf
SAE 1800	190
XS 180	234
DIN 180	190

Mtk = 19000 Nm | Mts = 25000 Nm



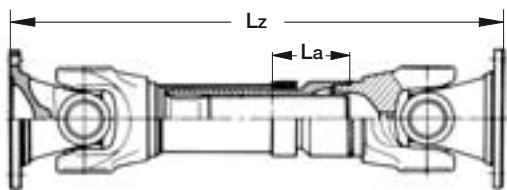
DATI TECNICI - TECHNICAL DATA

TIPO	S	La	Tubo Ø T	M	Ø R	Profilo innesto
PM	287	+110	120 X 6	100	178	78 x 2 x 38



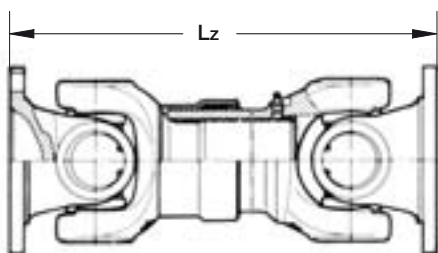
Crocera / Universal joint
Dimensioni = 57 X 152 compatta

Flangia	Fig.	A	B	C H7	N° fori	d B13	F	G	H	β max	Lz min.
DIN 180	1	180	155,5	110	8	14	3,4	14	96	25°	618
DIN 180	2	180	155,5	110	10	16	3,4	14	100	30°	626
DIN 225	1	225	196	140	8	16	5	15	96	25°	618
DIN 225	3	225	196	140	12	16	5	15	96	25°	618
XS 180	4	180	150	-	4	15	-	-	92	25°	610



Esecuzione: scorrevole corta ad incastro

Flange	Tipo	Lz	La
DIN 180 10X16	XC10	605	+110
DIN 225		597	
XS 180		589	

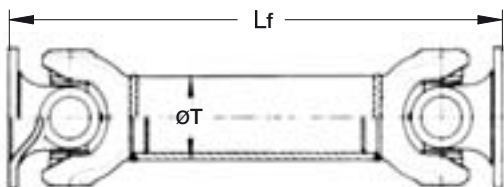


Esecuzione: extracorta scorrevole senza tubo

Flange	Tipo	Lz	La	Tipo	Lz	La
DIN 180 8X14	XC01	372	+15	XC02	407	+30
DIN 180 10X16		380			415	
DIN 225		372			407	
XS 180		364			399	

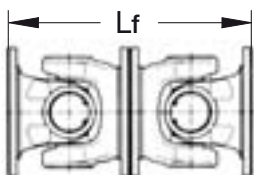
Lz diversa da quella indicata a richiesta

Flange	Tipo	Lz	La
DIN 180 8X14	XC03	467	+50
DIN 180 10X16		475	
DIN 225		467	
XS 180		459	



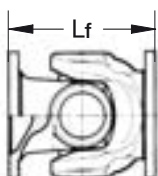
Esecuzione: fissa con tubo

Flange	ØT	Lf min.
DIN 180 10X16	120 X 6	435
DIN 225		427
XS 180		419



Esecuzione: doppio giunto a flangia

Flange	Lf
DIN 180 10X16	400
DIN 225	384
XS 180	384

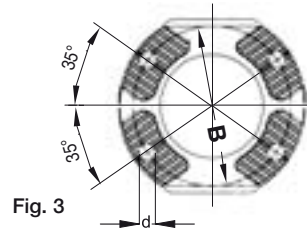
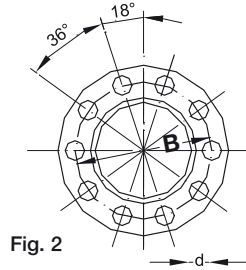
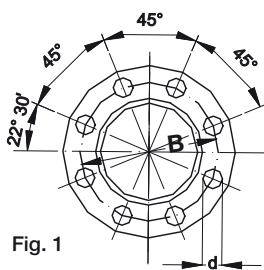
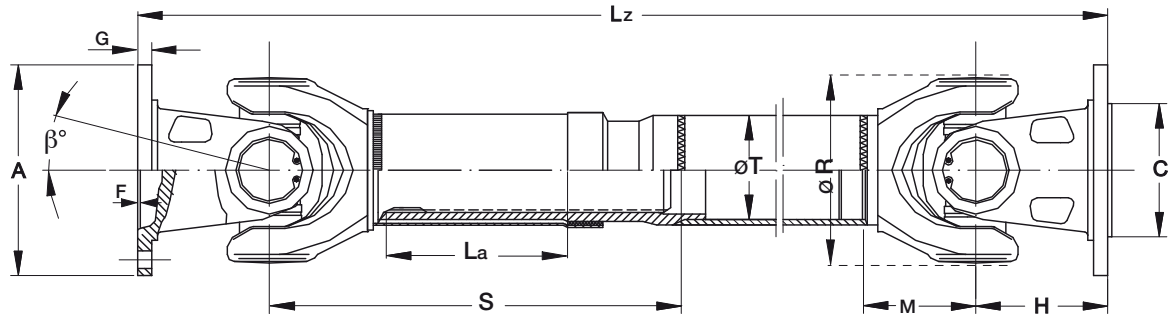


Esecuzione: giunto semplice

Flange	Lf
DIN 180 10X16	200
DIN 225	192
XS 180	184

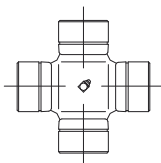
Mtk = 27000 Nm | Mts = 35000 Nm

TIPO
PM



DATI TECNICI - TECHNICAL DATA

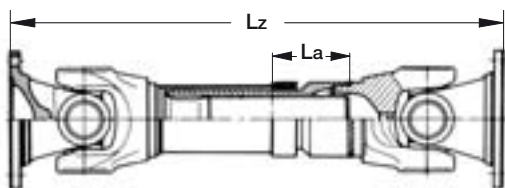
TIPO	S	La	Tube Ø T	M	Ø R	Profilo innesto
PM	308	+110	142 X 6	110	204	88 x 2,5 x 32



Crocera / Universal joint
Dimensioni = 65 X 172 compatta

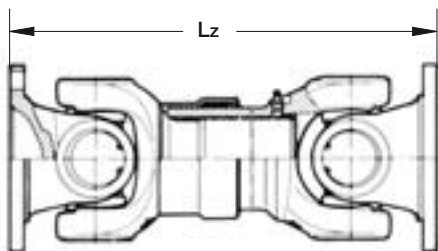
Flangia	Fig.	A	B	C H7	N° fori	d B13	F	G	H	β max	Lz min.
DIN 180	2	180	155,5	110	10	16	2,9	14	110	25°	690
DIN 225	1	225	196	140	8	16	5	15	110	25°	690
DIN 250	1	250	218	140	8	18	6	18	110	25°	690
XS 180	3	180	150	-	4	15	-	-	105	25°	680

Esecuzione: scorrevole corta ad incastro



Flange	Tipo	Lz	La
DIN 180	XC10	660	+110
DIN 225		660	
DIN 250		660	
XS 180		650	

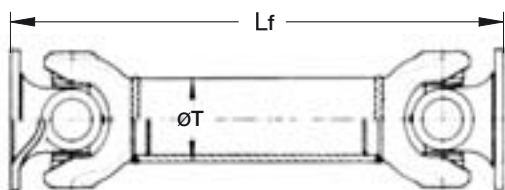
Esecuzione: extracorta scorrevole senza tubo



Lz diversa da quella indicata a richiesta

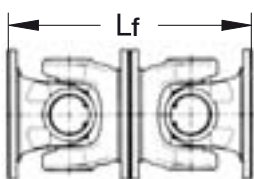
Flange	Tipo	Lz	La
DIN 180	XC01	500	+30
DIN 225		500	
DIN 250		500	
XS 180		490	

Esecuzione: fissa con tubo



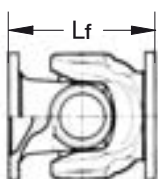
Flange	ØT	Lf min.
DIN 180	142 X 6	493
DIN 225		493
DIN 250		493
XS 180		483

Esecuzione: doppio giunto a flangia

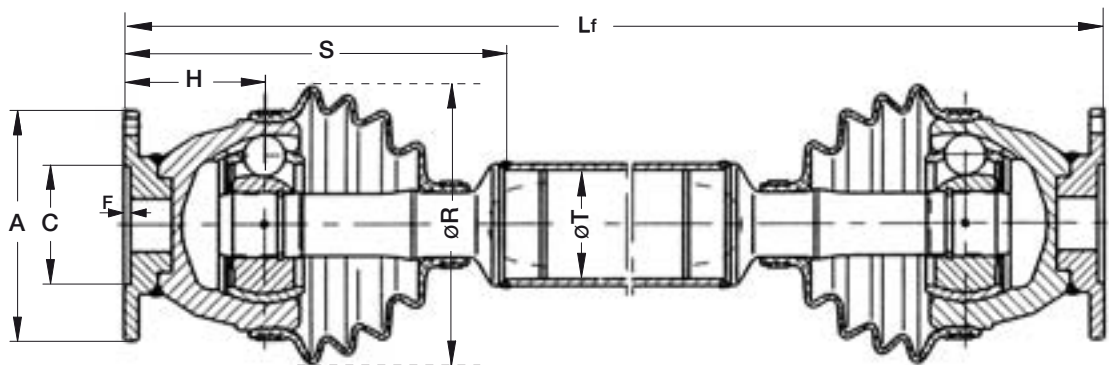


Flange	Lf
DIN 180	440
DIN 225	440
DIN 250	440
XS 180	430

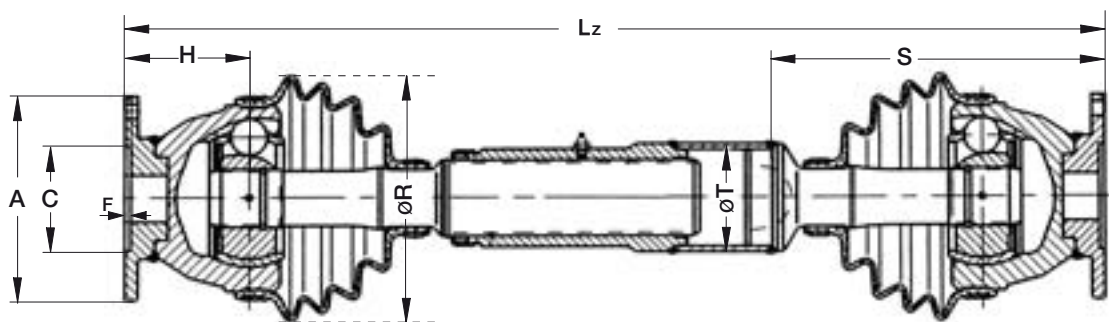
Esecuzione: giunto semplice



Flange	Lf
DIN 180	220
DIN 225	220
DIN 250	220
XS 180	210



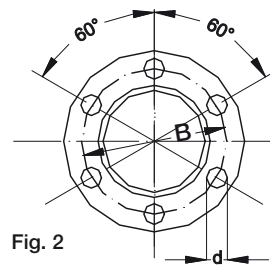
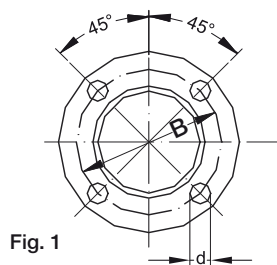
**TIPO
1113**



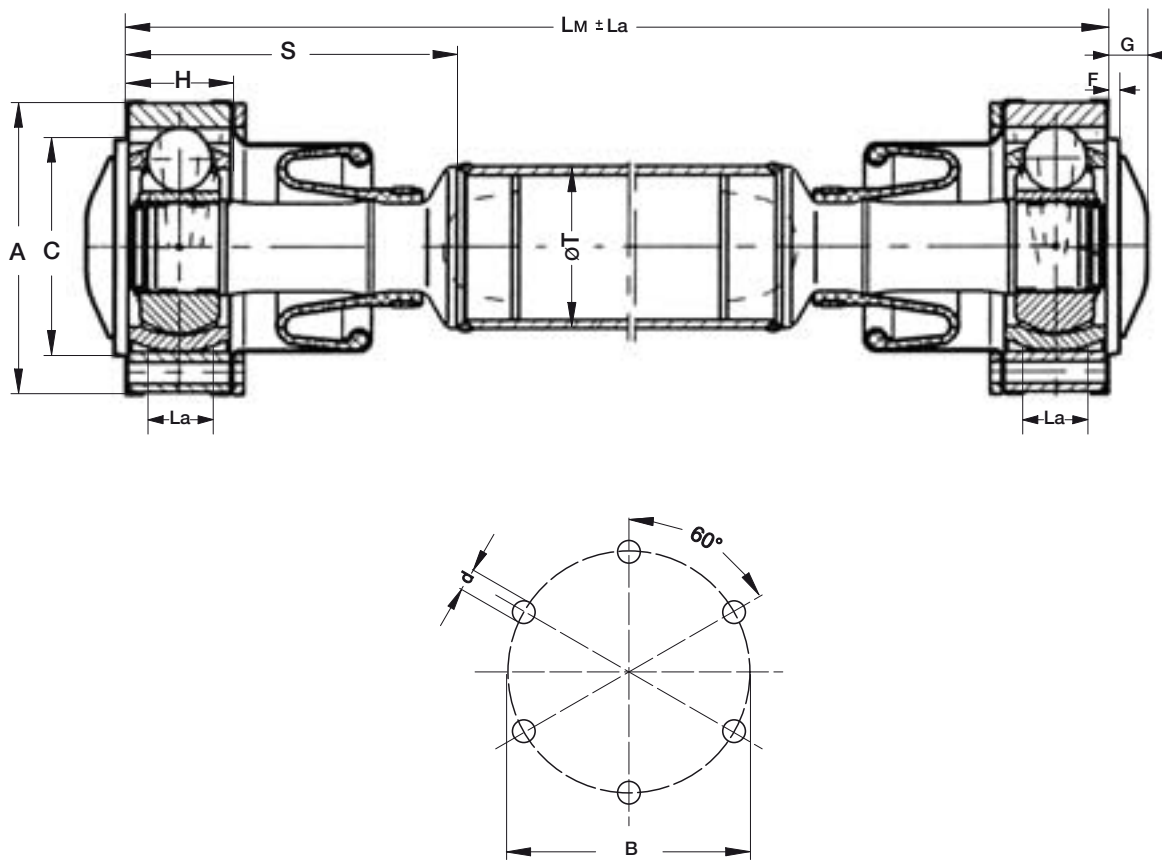
**TIPO
1116**

DATI TECNICI - TECHNICAL DATA

TIPO	Mts	R _{pm} max	β max	Tubo Ø T	Ø R	S	La
1113	750 Nm	2000	40°	40 x 2	90	159	-
1116							+50



Flangia	Fig.	A	B	C H7	N° fori	d B13	F	G	H	Lf min.	Lz min.
										1113	1116
DIN 65	1	65	52	35	4	6	2,8	4	65	340	440
DIN 75	2	75	62	42	6	6	2	5,5	65	340	440
DIN 90	1	90	74,5	47	4	8	2,5	6,5	65	340	440



DATI TECNICI - TECHNICAL DATA

TIPO	Mts	R _{pm} max	β max	Tube Ø T	S	La
1110	1300 Nm	8000	10°	60 x 2,5	144	± 22
1115	2500 Nm	8000	10°	61 X 3	131	± 16

Tipo	A	B	C	N° fori	d B13	F	G	H	LM ± La min.
1110	99,7	86	67,5	6	8	6	12	34	280
1115	108	94	81	6	10	3	11	41	260

ISTRUZIONI PER LA MOVIMENTAZIONE, IL MONTAGGIO E LA MANUTENZIONE DELLE TRASMISSIONI

AVVERTENZA

Le operazioni inerenti il montaggio, lo smontaggio e la manutenzione di trasmissioni cardaniche deve considerarsi solo come direttiva generale; **TRASMEC s.r.l.** non si assume nessuna responsabilità diretta o indiretta per quanto indicato.

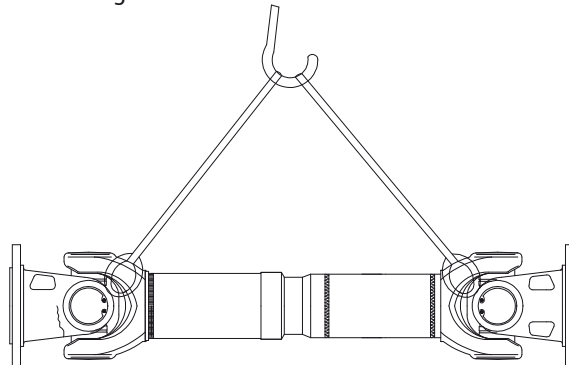
Tutto il personale che effettuerà le operazioni descritte lo farà assumendosi la totale responsabilità delle conseguenze del proprio operato, per cui le operazioni di montaggio, smontaggio e manutenzione devono essere effettuate solo da personale opportunamente istruito e qualificato.

Le trasmissioni cardaniche sono organi che possono causare danni a persone o cose durante il loro impiego; anche se correttamente dimensionate e messe in opera, devono quindi essere prese tutte le precauzioni necessarie per prevenire ed evitare tali danni, installando opportune protezioni.

MOVIMENTAZIONE DELLE TRASMISSIONI CARDANICHE

Una scorretta movimentazione, urti e colpi accidentali, possono causare gravi danni al giunto e comprometterne il corretto funzionamento. Le trasmissioni cardaniche devono pertanto essere sempre manovrate in posizione orizzontale; qualora si rendesse necessario operare in condizioni diverse devono essere prese idonee precauzioni per evitare lo sfilamento.

Lo schema seguente indica come imbragare le trasmissioni utilizzando funi idonee.



Non afferrare mai le trasmissioni per le crocere!

Non gravare il peso della trasmissione sul tubo di protezione dello scanalato o sulla guarnizione di tenuta

Non appoggiare pesi sulle medesime zone

Non rimuovere le piastrine saldate per correggere lo squilibrio residuo

NORME GENERALI PER IL MONTAGGIO

La trasmissione è progettata per il funzionamento così come è stata fornita; **non manomettere in nessun modo i componenti.**

Durante le operazioni di montaggio prendere tutte le precauzioni contro cadute accidentali o movimenti relativi dei componenti.

Curare la pulizia delle superfici che devono venire a contatto, soprattutto per quanto riguarda lubrificanti, ruggine, vernici e sporco in generale.

Rimuovere le eventuali sicurezze che sono state poste contro lo sfilamento accidentale durante il trasporto. Durante il montaggio non forzare con leve o altri utensili, soprattutto nella zona delle crocere.

Preoccuparsi di utilizzare viti di serraggio secondo quanto prescritto (dimensioni, classe di qualità, trattamento superficiale), e di assicurare il corretto momento di serraggio; utilizzare allo scopo chiavi dinamometriche, eseguendo il serraggio in modo incrociato.

Le trasmissioni rigide devono essere collegate ad almeno una **(ed una sola)** flangia flottante. Per trasmissioni scorrevoli, entrambe le flange di collegamento devono invece essere rigidamente fissate agli alberi dei gruppi sui quali si trovano.

In caso di verniciatura preoccuparsi che non venga verniciata la parte sulla quale scorre la guarnizione di tenuta dello scanalato.

SMONTAGGIO

Adottare tutte le precauzioni necessarie per evitare la caduta o lo sfilamento dei pezzi prima di procedere allo smontaggio della trasmissione.

Per le operazioni di smontaggio riferirsi alle indicazioni riportate per la movimentazione ed il montaggio prestando attenzione ai movimenti relativi dei componenti.

MANUTENZIONE

Gli intervalli di manutenzione devono essere eseguiti regolarmente pianificandoli con la manutenzione di altri componenti della macchina; sono comunque dipendenti dalle condizioni ambientali e di impiego e non devono essere dilazionati oltre l'anno.

I controlli da eseguire devono essere rivolti alla verifica del corretto serraggio delle viti ed al controllo dei giochi delle crocere e dello scanalato.

In caso di lavaggio delle trasmissioni non utilizzare vapore o acqua in pressione o detergenti chimici aggressivi. Dopo il lavaggio provvedere ad un accurato ingrassaggio della trasmissione.

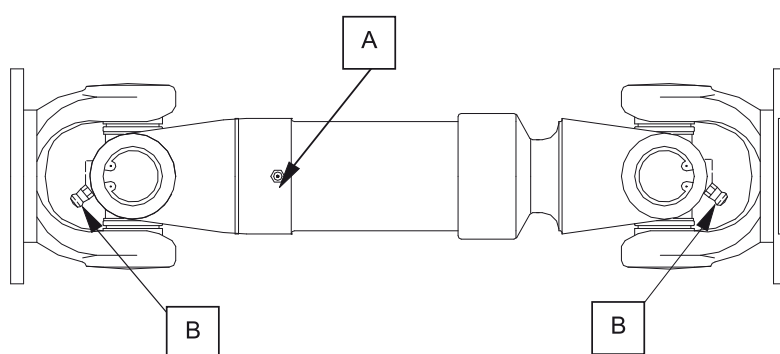
LUBRIFICAZIONE

Dopo aver installato la trasmissione accertarsi del riempimento con grasso delle crocere.

Pulire accuratamente gli ingrassatori prima del loro utilizzo.

Il pompaggio di grasso nelle crocere deve continuare fino a quando il grasso nuovo fuoriesce dalle guarnizioni; non inserire il grasso ad alta pressione.

Le quantità di grasso per il riempimento nei vari punti di ingrassaggio sono descritte nella tabella seguente.



SERIE	Punto ingrassaggio A	Punto ingrassaggio B
1018	30 gr.	20 gr.
1024 / 1028	30 gr.	30 gr.
1027 / 1015 / 1020	30 ÷ 40 gr.	30 gr.
1030 / 1034	50 gr.	40 gr.
1039 / 1048 / 1040	50 gr.	50 gr.
1052 / 1045 / 1055	60 gr.	50 gr.
1057 / 1057L / 1065	60 ÷ 80 gr.	50 ÷ 70 gr.

Il grasso lubrificante consigliato è il Retinax LX2 della Shell ed è idoneo per temperature in esercizio sino a 100°C in modo continuativo e sino a 140°C per brevi periodi, con l'avvertenza che, oltre i 100°C la durata del grasso subisce una notevole riduzione (oltre i 100°C di aumento della temperatura la durata del grasso lubrificante viene dimezzata).

Gli accoppiamenti scanalati (se rivestiti di materiale antiusura) non necessitano generalmente di lubrificazione.

La posizione più idonea per eseguire questa operazione è quella con la trasmissione in posizione completamente chiusa.

Si consiglia di eseguire una rilubrificazione almeno ogni 12 mesi, qualora condizioni ambientali particolarmente sfavorevoli non consiglino di ridurre tale periodo.

INTERVALLI CONSIGLIATI DI LUBRIFICAZIONE	
Crocere standard	12 mesi o 2000 ore di servizio
Crocere lubrificate a vita	Non richiesto
Accoppiamento scorrevole con rivestimento antifrizione	Non richiesto
Accoppiamento scorrevole senza rivestimento antifrizione	6 mesi o 1000 di servizio

PRECAUZIONI DI SICUREZZA



Questo simbolo mette in guardia da possibili infortuni personali



Un infortunio serio o fatale può capitare:
 se manca un adeguato addestramento
 se non seguite procedure idonee ed istruzioni
 se non usate utensili idonei e attrezzature di sicurezza
 se usate componenti alberi motore incompatibili
 se usate componenti alberi motore logori o danneggiati
 se usate componenti alberi motore per un'applicazione non approvata



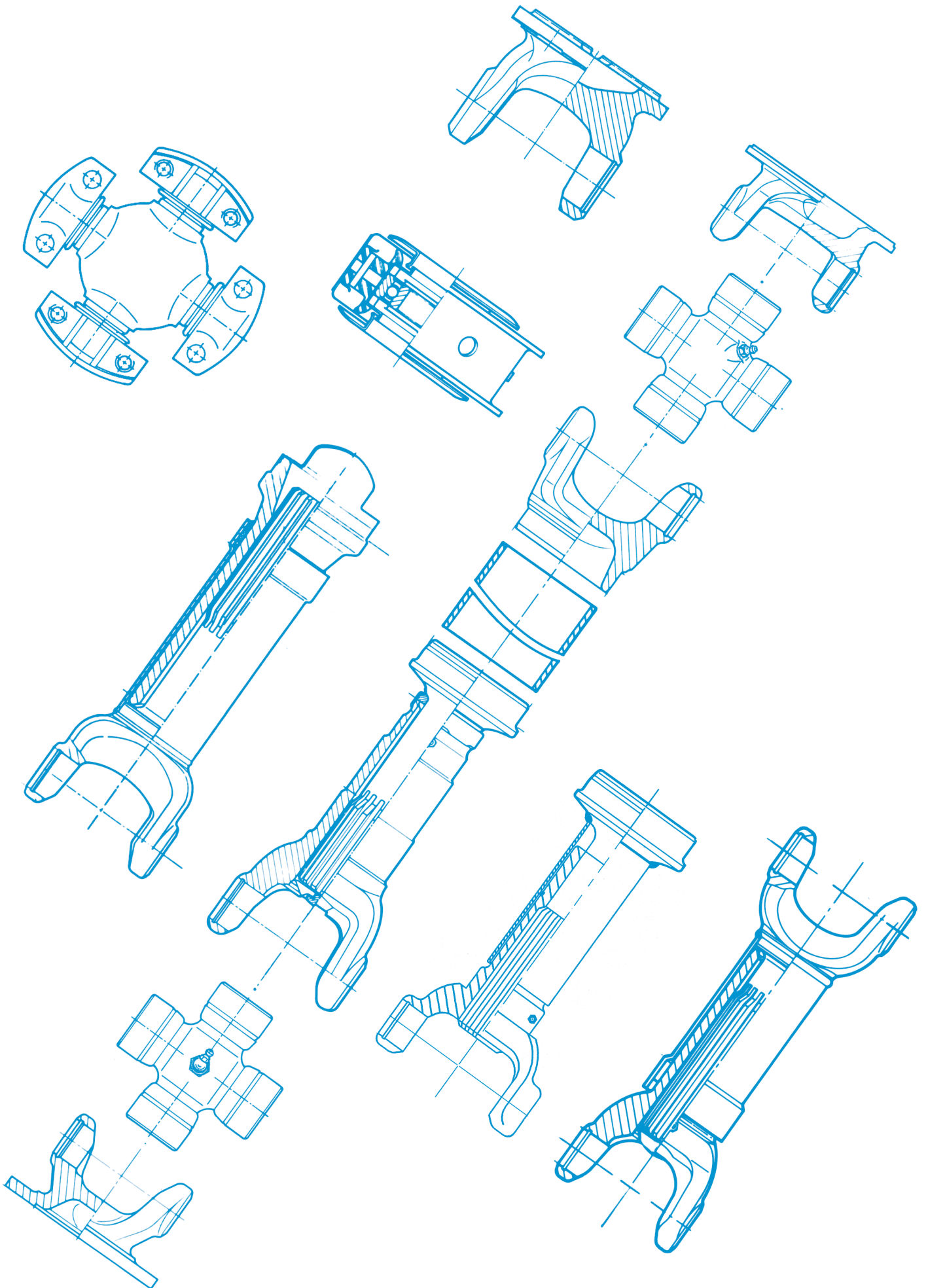
Non lavorate su alberi motore (con o senza dispositivo di sicurezza) quando la macchina sta operando

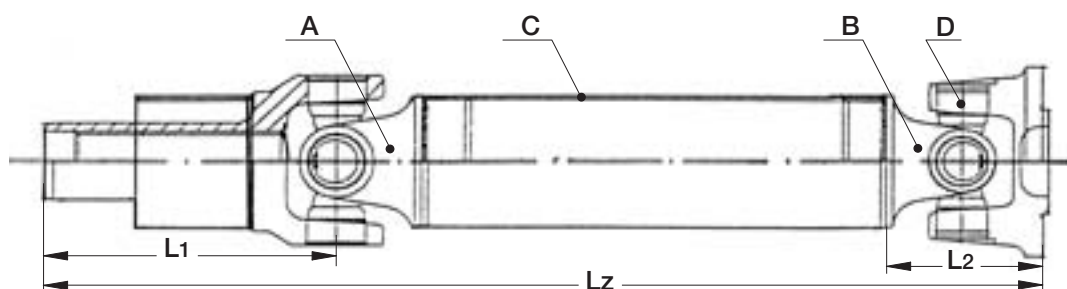


La rotazione degli alberi motore può essere pericolosa: potreste far impigliare vestiti, pelle, capelli, mani, ecc... Ciò può provocare infortunio grave o morte.



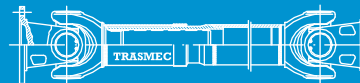
Service



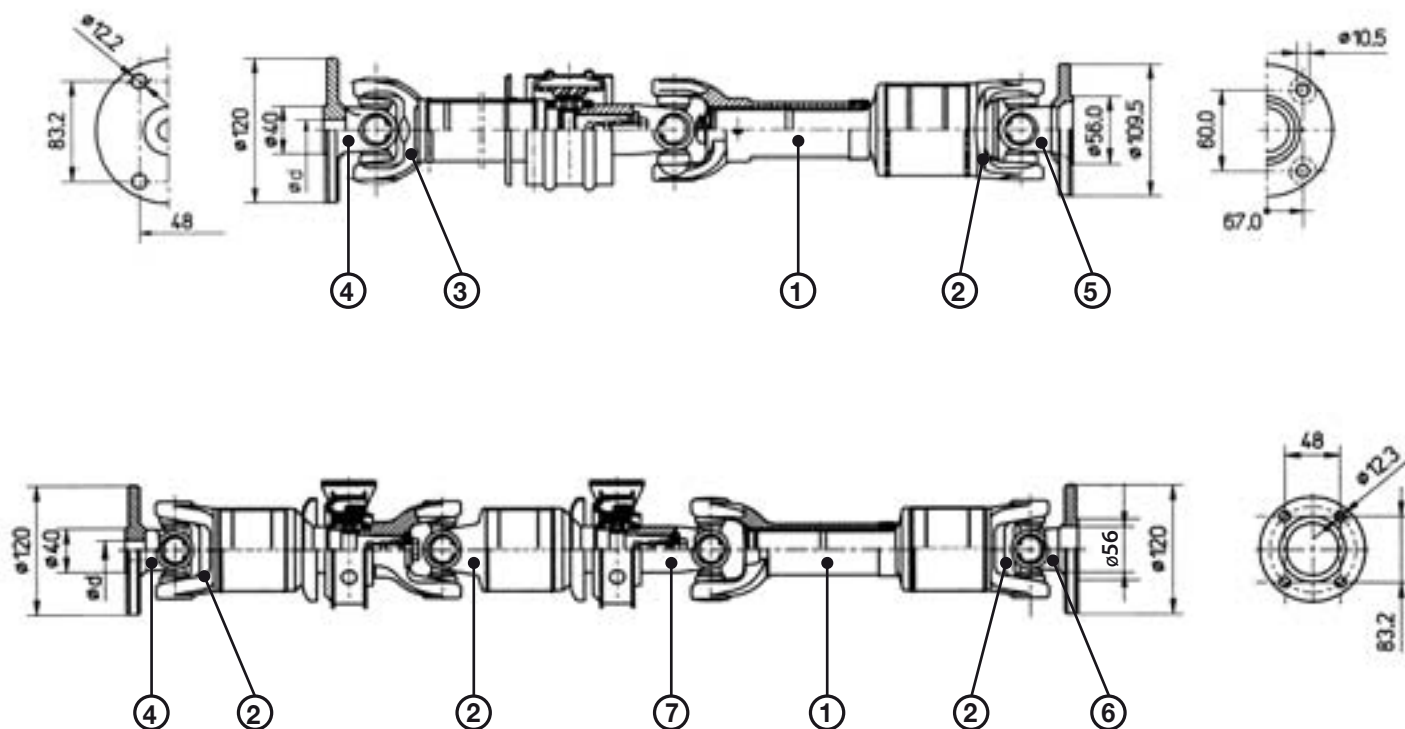

**TRASMISSIONI SERIE 1015
ADATTABILI A PIAGGIO PORTER**


RIF.	Descrizione	L1	L2	Lz min.	COD. TRASMEC
A	GIUNTO SCORREVOLE CPL	185,5	-	318	1527000000184
B	GIUNTO FISSO CPL	-	100,5		1327100050100
C	TUBO 51 X 2,5				TU 51.46
D	CROCERA 27 x 74,6				CR 27.75

Applicazione	N° Originale	Lz
4 X 4 POSTERIORE	B 080003000003	325 mm
4 X 4 ANTERIORE	BAG11-0004112	920 mm
	614365	383 mm
	614636	370 mm
VAN 16 VALVOLE	615338	497,5 mm
CASSONE 16 VALVOLE	615339	515,5 mm
FURGONE DIESEL	615340	625,5 mm
CASSONE DIESEL	615341	640,5 mm
VAN 1000 BENZINA	615342	670 mm
	588241	839,5 mm
	B0800-1000001	975 mm



**COMPONENTI SERIE 1027
ADATTABILI A FORD TRANSIT**

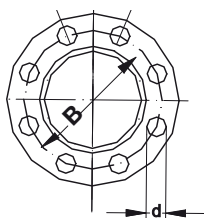
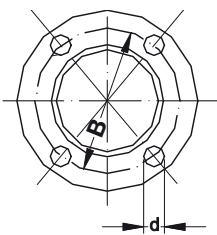
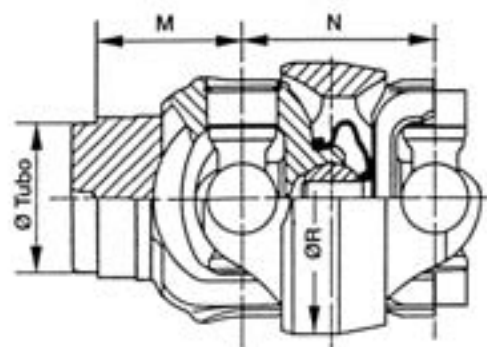
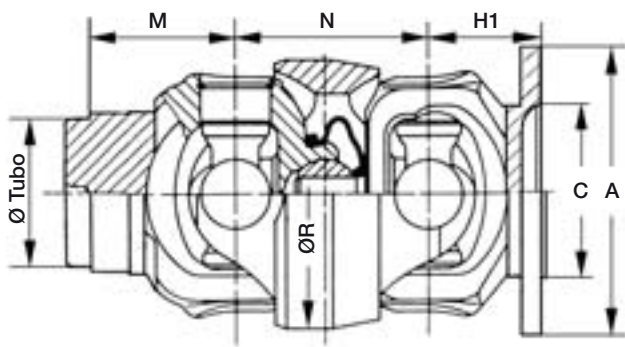


RIF.	DESCRIZIONE	COD. TRASMEC
-	CROCERE 27 X 74,6	CR27.74
1	SCORREVOLE CPL-+57 -TUBO 76,2 X 1,6	SA27.167.72
2	FORCELLA FISSA - TUBO 76,2 X 1,6	FT27.61.73
3	FORCELLA FISSA - TUBO 51 X 2,5	FT27.35.46
4	FLANGIA SAE 120 - CON FORO Ø 17	FL40.120.4.12
5	FLANGIA SAE 109	FL41.109.4.10
6	FLANGIA SAE 120	FL41.120.4.12
7	PERNO CON FORCELLA - TUBO 76,2 X2,4	PF27.73.76
t1	TUBO 51 X 2,5	TU51.46
t2	TUBO 76,2 X 2,4	TU76.71

* PER I SUPPORTI VEDI PAG. 74-75

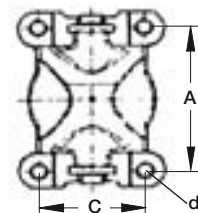


DOPPI GIUNTI CON CENTRAGGIO 1028W - CENTRED DOUBLE JOINT



FLANGIA SAE

FLANGIA DIN



AND YOKE - SERIE 1310

FLANGE	A	B	C	N° Fori	d B13	M	N	H1	ØR	Tubo ØT	COD. TRASMEC
SAE 1300	97	79,37	60,32	4	10	48	75	55	104	60 x 2,5 ÷ 63,5 x 2,4	2527097000150
SAE 1410	116	95,27	69,85	4	12						2527116000180
DIN 120	120	101,5	75	8	10						2527120000180
SAE 45	100	84,71	44,96	4	8/10						2528100000180
SAE 65	120	94,92	64,98	4	12						2528120000198
DIN 135	135	108	65	4	13						2528130000198
SAE 46 **	120	-	45,98	4	10/12						2528121000198
DIN 100	100	84	57	8	8						2528101000198
SAE 65 D	110	94,92	64,98	4	10						2528110000198
SAE 70	120	95	70	4	10						2528112200198
DIN 99	99,8	86	-	8	8						2528998000198
1310 AND YOKE	59,54	-	38,10	-	24 UNF	36,5	68,3	-	99	59,54	2528595401048
1350	129	107,95	50,8	4	12	37,34	73	41,3	120	65,96	2528108000152

** fornito con flangia non forata

FLANGE	CROCIERE	APPLICAZIONI
SAE 1300	27 x 81,7 Con ingrassatore	Land Rover - Defender
SAE 1410		Pale Gommate - Daily - New Campagnola - Massif
DIN 120		Pale Gommate
SAE 45		Suzuki Jimmy / Samurai
SAE 65		Nissan Patrol GR - Vecchia Serie (Y60)
DIN 135		Nissan Patrol GR - New Serie (Y61)
SAE 46		Toyota
DIN 100		Mercedes G
SAE 65 D		Discovery 2
SAE 70		Mercedes ML
DIN 99		Wrangler - JK Rubicon
1310 AND YOKE		Ø Tubo 59,54; Wrangler CJ post. / Ø Tubo 44,86 CJ ant.
1350		30,2 x 92

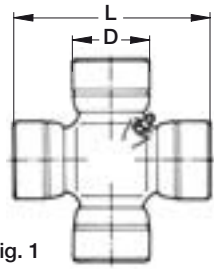

CROCIERE / UNIVERSAL JOINTS


Fig. 1

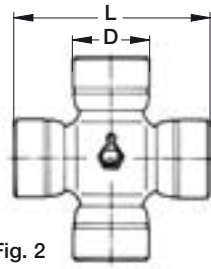


Fig. 2

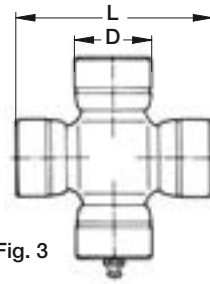


Fig. 3

D x L	Serie	FIG.	COD. TRASMEC	APPLICAZIONI	RIF. ORIGINALE
18 x 47	1018	2	CR18.47	Industria	
18X47	1018	3	CR18.48	Industria	
19 X 48	1019	2	CR19.48	Industria / Giunti sterzo	
22 x 54,8	-	2	CR22.54	Agricoltura / Industria	10.01
23,8 x 61,3	1024	1	CR24.61	Alfa Romeo / Fiat	4548769 - 4605734 - 883235 - 9961775
23,8 x 61,3	1024	3	CR24.62	Industria	
27 x 74,6	1027	1	CR27.74	Fiat / Land Rover / Renault / Transit	348472 - 943541019 - 967265
27 x 74,6	1015	2	CR27.75	Iveco (compatta)	687 15
27 x 81,7	1028	1	CR27.81	Daily / Iveco / Jeep / Range Rover	93160322 - 93163407 - 9984268 - 9984381
30,2 x 81,8	1020	2	CR30.81	Iveco (compatta)	687 20 - 42530886
30,2 x 92	1350	1	CR30.92	Fiat / International	8197741 - 9959679
30,2 x 106,3	1030	1	CR30.106	Daf / Daily / Iveco / Komatsu / Renault / Same	38464 - 4655182 - 4675624 - 608921 92601339 - 93158199 - 943541418
32 x 92	-	1	CR32.92	Agricoltura	5541
32 x 106,3	-	1	CR32.106	Fiat	4654213 - 4676888 - 878942
34,9 x 92	1025	2	CR34.92	Eurocargo (compatta)	687 25 - 93160221
34,9 x 106,4	1034	2	CR34.106	Eurocargo / Iveco (compatta)	687 30 - 93160225
39,7 x 115,9	1039	1	CR39.116	Daf / Iveco / Scania / Volvo	316340 - 4679190 - 5985281 - 6852612 750610 - 7605143 - 7984508 - 943541500
41 x 118	-	2	CR41.118	Agricoltura	10.41
42 x 117,5	1042	2	CR42.117	Industria	0 148
47,6 x 134,8	1600	-	CR47.134	Fiat - con piastrine	4656653 - 9981618
47,6 x 135,2	1040	2	CR47.135	Eurocargo / Iveco (compatta)	687 40 - 93160516
48 x 116,5	1048	2	CR48.116	Daf / Iveco / Man	2980490 - 42484713 - 81392006011 - 93159313
48 x 126	385	2	CR48.126	Iveco / Mercedes / Renault	3874100131
48 x 161	P 400	2	CR48.61	Scania	0365901 - SCT6901A - 294383 - 337059
49,2 x 154,7	1700	-	CR49.154	Fiat - con piastrine	4620151 - 4656683
52 x 133	1052	2	CR52.133	Daf / Iveco / Man / Mercedes / Renault	103261 - 264354 - 3354100031 - 81392006016 8198583 - 93159300 - 93159316
52 x 147,2	1045	2	CR52.147	Eurotech / Iveco (compatta)	687 45 - 42533410 - 93163090
53 x 135	389	2	CR53.135	Mercedes	3634100631
57 x 144	1057	2	CR57.144	Daf / Iveco / Man / Mercedes / Renault / Volvo	232540 - 2980217 - 42491973 - 42980217 505698 - 81392006015 - 93190028
57 x 152	1057L	2	CR57.152	Astra / Mercedes / Renault	103269 - 3874100031 - 93157114
57 x 152	1055	2	CR57.55	Iveco (compatta)	687 55
57 X 164	P500	2	CR57.164	Scania	0366437 - SCT6902A - 366446 - 390225
59 x 167,4	1800	-	CR59.167	Fiat - con piastrine	4622384 - 7981058
65 x 172	1065	2	CR65.172	Iveco	42490052 - 8194583 - 93156581 - 93159498

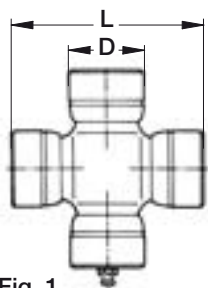

CROCIERE "AUTO" / UNIVERSAL JOINTS "VEHICLES"


Fig. 1

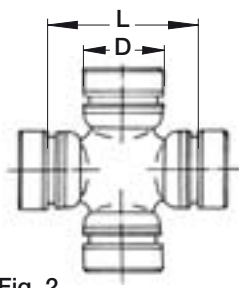


Fig. 2

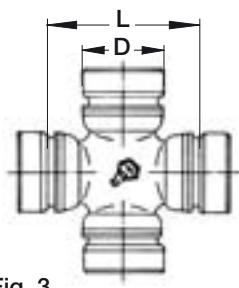


Fig. 3

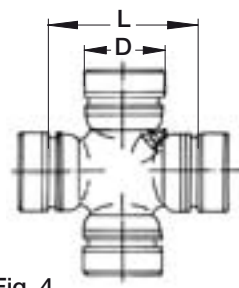


Fig. 4

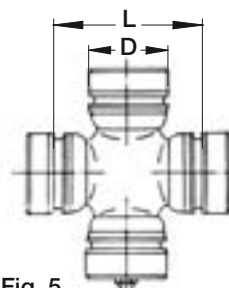


Fig. 5

D x L	FIG.	APPLICAZIONE	RIF. ORIGINALE	COD. TRASMEC
27,00 x 61,85	1	PIAGGIO PORTER	--	CR27.62
26,00 x 53,35	4	TOYOTA	04371-30011	CR26.53
28,57 x 49,00	3			CR28.49
29,00 x 49,00	3		04371-30020	CR29.49
32 x 64	4		04371-36021	CR32.64
27,00 x 45,90	2	NISSAN		CR27.46
28,00 x 53,00	5		37125-21025	CR28.53
22,50 x 35,00	5	MAZDA - DAIHATSU	3919-39-251 / 04371-87503	CR22.35
25,00 x 41,20	5		0259-25-060	CR25.41
26,50 x 48,00	5		1557-89-251	CR26.48
30,00 x 55,10		DAIHATSU - MITSUBISHI	MB 000 267 / 04371-87304	CR30.55
25,00 x 63,80	1	MITSUBISHI DAIHATSU - SUZUKI HONDA - MAZDA	0136-25-060 / ST-00024 / 4123-4120 / 27200-83010 MB-000345 / 40150-567-003	CR25.64
24 x 63,3	1*	ALFA ROMEO	60711616 - *long life	CR24.63
30,2 x 58	4	JK RUBICON	Ponte Ant. DANA 44	CR30.58
27 x 56	2	DANA 30	J8136616	CR27.56
30,2 x 55,6	2	DANA 35	J8126638	CR30.56
23,8 x 61,3	1*	SUZUKI	* ingrassatore laterale	CR24.62
27 x 74,6	1*	Land Rover	243 023 *ingrassatore centrale	CR27.75
27 x 81,7	1*	Ricambio per doppio giunto	*ingrassatore laterale	CR27.81
30,2 x 81,8	1*	Nissan Patrol Prodotto da Trasmecc	*ingrassatore centrale	CR30.81
SM 500	-	Campagnola 2 blocchetti Alti 2 Boccole ø 33,3	4463536	CR33.115

CROCIERE "MECHANICS" / UNIVERSAL JOINTS

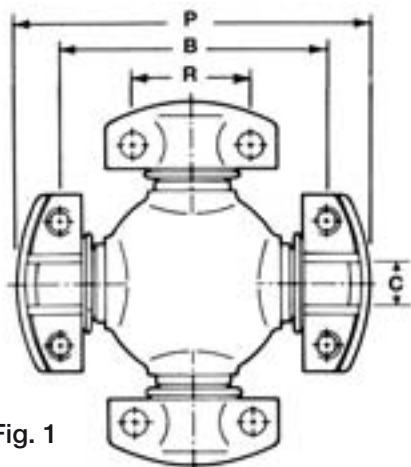


Fig. 1

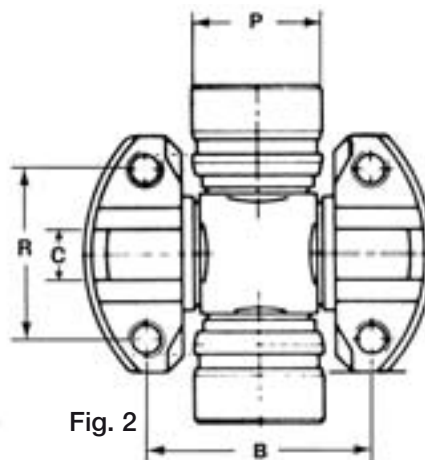


Fig. 2

Tipo	FIG.	P	B	R	C	Tipo di attacco	COD. TRASMEC
2C	1	79,3	59,5	33,34	9,5	4 blocchetti bassi - fori passanti	CR33.79
4C	1	108	87,3	36,52	9,5	4 blocchetti alti - fori passanti	CR36.108
5C	1	115,06	88,9	42,88	14,26	4 blocchetti alti - fori passanti	CR42.116
	1	115,06	88,9	42,88	14,26	4 blocchetti bassi - fori filettati	CR42.115
	1	115,06	88,9	42,88	14,26	2 blocchetti alti - fori passanti 2 blocchetti bassi - fori filettati	CR43.115
6C	1	140,45	114,3	42,88	14,26	4 blocchetti alti - fori passanti	CR42.140
	1	140,45	114,3	42,88	14,26	2 blocchetti alti - fori passanti	CR43.140
						2 blocchetti bassi - fori filettati	
7C	1	148,4	117,5	49,20	15,85	4 blocchetti alti - fori passanti	CR49.148
8C	1	206,3	174,6	49,2	15,8	4 blocchetti alti - fori passanti	CR49.206
8,5C	1	165	123,8	71,44	15,85	4 blocchetti alti - fori passanti	CR71.166
	1	165	123,8	71,44	15,85	4 blocchetti bassi - fori passanti	CR71.165
9C	2	209,62	168,28	71,44	15,85	4 blocchetti alti - fori passanti	CR71.209
10C	1	212,7	165,1	92,1	25,35	4 blocchetti alti - fori passanti	CR92.212
SM500	2	33,3	88,9	42,9	14,2	2 blocchetti alti - fori passanti	CR33.115 Campagnola
						2 boccole - seeger interni	



FLANGE DI ACCOPPIAMENTO - FLANGE YOKE

SAE

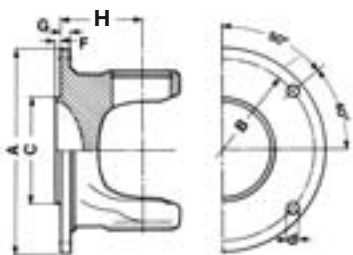


Fig. 1

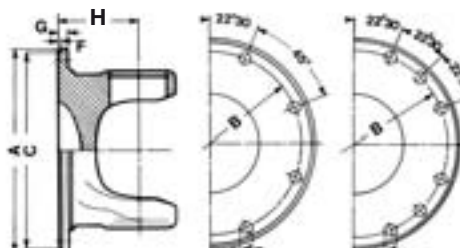


Fig. 2

Fig. 3

XS

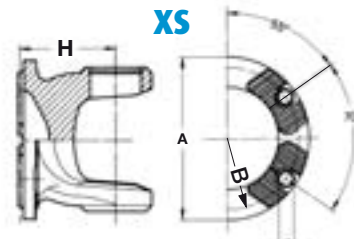


Fig. 8

DIN

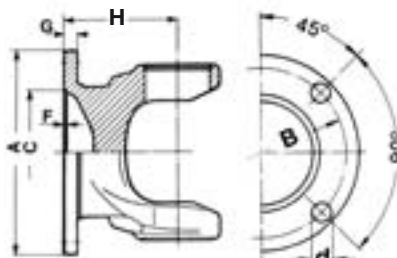


Fig. 4



Fig. 5



Fig. 6



Fig. 7



Fig. 9

D x L	Serie	Tipo	FIG.	A	B	C	N° Fori	db13	F	G	H	βmax	COD. TRASMEC
18 x 47	1018	DIN 58	4	58	47	30	4	5	2	4	37	28°	FL 37.58.4.5
		DIN 65	4	65	52	35	4	6	2,8	4	37	28°	FL 37.65.4.6
23,8 x 61,3	1024 (1120)	SAE 1120	1	87,5	69,85	57,15	4	8	1,6	5,5	33	20°	FL 33.88.4.8
		DIN 75	4	75	62	42	4	8	2	5,5	42	25°	FL 42.75.4.8
		DIN 75	5	75	62	42	6	6	2	5,5	42	25°	FL 42.75.6.6
		DIN 90	4	90	74,5	47	4	8	2,5	6,5	33	20°	FL 33.90.4.8
27 x 74,6	1027 (1300) ÷ 1015 (687 15)	SAE 1120	1	87,5	69,85	57,15	4	8	1,6	8	50	28°	FL 50.88.4.8
		SAE 1300	1	97	79,37	60,32	4	10	1,5	8	50	28°	FL 50.97.4.10
		SAE 1410	1	116	95,27	69,85	4	12	1,6	8,5	43	25°	FL 44.116.4.12
		DIN 90	4	90	74,5	47	4	8	2,8	7	50,5	28°	FL 50.90.4.8
		DIN 100	5	100	84	57	6	8	2,5	7	50,5	28°	FL 50.100.6.8
		DIN 120	6	120	101,5	75	8	10	2,7	8	43	25°	FL 43.120.8.10
27 x 81,7	1028 (1310)	SAE 1300 B	1	97	79,37	60,32	4	10	1,5	6,7	35	18°	FL 36.97.4.10
		SAE 1300	1	97	79,37	60,32	4	10	1,4	7,5	46	25°	FL 44.97.4.10
		DIN 120	6	120	101,5	75	8	10	2,5	8	52	25°	FL 53.120.8.10
		DIN 100	6	100	84	57	6	8	2,5	7	53	25°	FL 53.100.6.8
30,2 x 81,8	1020 (687 20)	SAE 1300	1	97	79,37	60,32	4	10	1,4	7	54	30°	FL 54.97.4.10
		SAE 1300 w	1	97	79,37	60,32	4	10	1,4	8	58,5	35°	FL 58.97.4.10
		SAE 1410	1	116	95,27	69,85	4	12	2,1	8	54	30°	FL 54.116.4.12
		DIN 100	5	100	84	57	6	8	2,6	7	54	30°	FL 54.100.6.8
		DIN 120	6	120	101,5	75	8	10	2,6	8	54	30°	FL 54.120.8.10
		XS 120	8	120	100	-	4	11	-	-	54	30°	FL 54.120.4.11
		DIN 100	6	100	84	57	8	8	3	7	54	30°	FL 54.100.8.8
30,2 x 106,3	1030 (1410)	SAE 1410	1	-	95,27	69,85	4	12	1,5	8	43	20°	FL 43.116.4.12
		DIN 100	5	100	84	57	6	8	2,5	8	68	28°	FL 65.100.6.8
		DIN 120 B	6	120	101,5	75	8	10	2,8	8	56	18°	FL 56.120.8.10
		DIN 120	6	120	101,5	75	8	10	3	8,5	68	20°	FL 70.120.8.10
34,9 x 92	1025 (687 25)	SAE 1510	1	151	120,67	95,25	4	14	1,7	10	60	25°	FL 60.156.4.14
		DIN 150	6	150	130	90	8	12	3,1	10	60	25°	FL 60.150.8.12
34,9 x 106,4	1034 (687 30)	SAE 1510 B	1	146	120,67	95,25	4	14	1,5	10	50,8	20°	FL 51.156.4.14
		DIN 120	6	120	101,5	75	8	10	2,5	8	65	30°	FL 65.120.8.10
		SAE 1510	1	146	120,67	95,25	4	14	1,5	10	78	30°	FL 78.156.4.14
		SAE 1600	2	174,6	155,52	168,22	8	9,7	3,5	9,5	60	30°	FL 60.174.8.9
		DIN 150	6	150	130	90	8	12	3,1	10	78	30°	FL 78.150.8.12
		XS 120	8	120	100	-	4	11	-	-	63,5	30°	FL 63.120.4.11



FLANGE DI ACCOPPIAMENTO - FLANGE YOKE

SAE

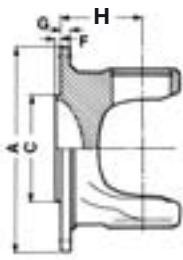


Fig. 1

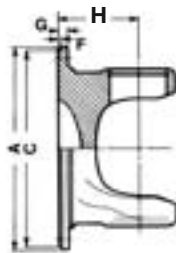


Fig. 2

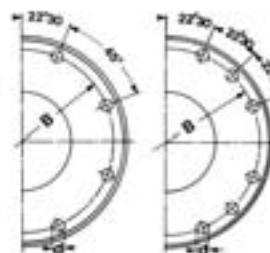


Fig. 3

XS

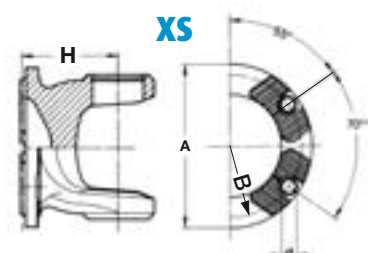


Fig. 8

DIN

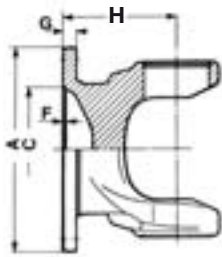


Fig. 4



Fig. 5



Fig. 6



Fig. 7



Fig. 9



D x L	Serie	Tipo	FIG.	A	B	C	N° Fori	dB13	F	G	H	βmax	COD. TRASMEC
39,7 x 115,9	1039 (1510)	SAE 1410	1	-	95,27	69,85	4	12	2	9	50	20°	FL 50.116.4.12
		SAE 1510 B	1	-	120,67	95,25	4	14	2	9	40	10°	FL 40.156.4.14
		SAE 1510	1	146	120,67	95,25	4	14	1,6	9,5	63,5	20°	FL 63.156.4.14
		SAE 1510 A	1	-	120,67	95,25	4	14	1,7	9,5	60	25°	FL 70.156.4.14
		DIN 120	6	120	101,5	75	8	10	3,1	8	72	28°	FL 72.120.8.12
		DIN 150	6	150	130	90	8	12	3,3	10	75	28°	FL 72.150.8.12
42 x 117,5	1042 (0148)	DIN 120	6	120	101,5	75	8	10	2,8	8	73	25°	FL 73.120.8.10
		DIN 150	6	150	130	90	8	12	3	10	76	25°	FL 73.150.8.12
		DIN 180	6	180	155,5	110	8	12	3,8	10	65	20°	FL 65.180.8.12
47,6 x 135,2	1040 (687 40)	SAE 1600	2	174,6	155,52	168,22	8	10	3,6	9,5	93	25°	FL 93.176.8.10
		DIN 150	6	150	130	90	8	12	3,3	10	90	25°	FL 91.150.8.12
		XS 150	8	150	130	-	4	13	-	-	82	25°	FL 82.150.4.13
		XS 180	8	180	150	-	4	15	-	-	82	25°	FL 82.180.4.15
48 x 116,5	1048 (587 20)	SAE 1600	2	174,6	155,52	168,22	8	10	2,3	11	85	25°	FL 85.176.8.10
		DIN 150	6	150	130	90	8	12	3	10	86	25°	FL 96.150.8.12
52 x 133	1052 (587 30)	SAE 1600	2	174,6	155,52	168,22	8	10	2,3	10,5	81,5	30°	FL 83.176.8.10
		DIN 150	6	150	130	90	8	12	3,3	10,5	89,5	35°	FL 90.150.8.12
		DIN 165	6	165	140	95	8	14	3,1	12	90	35°	FL 90.165.8.14
		DIN 180	6	180	155,5	110	8	14	3,3	12	96	35°	FL 98.180.8.14
		DIN 180	7	180	155,5	110	10	16	3,3	12	90	35°	FL 90.180.10.16
52 x 147,2	1045 (687 45)	SAE 1800	3	203,2	184,2	196,8	12	10	3,2	12,5	95	25°	FL 86.203.12.10
		XS 180	8	180	150	-	4	15	-	-	117	30°	FL 117.180.4.15
		DIN 180	6	180	155,5	110	8	14	3	12,5	95	30°	FL 95.180.8.14
53 x 135	1089 (389)	DIN 165	6	165	140	95	8	14	3,1	12	90	30°	FL 91.165.8.14
		XS 150	8	150	130	-	4	13	-	-	85	30°	FL 85.150.4.13
57 x 144	1057 (587 35)	SAE 1800	3	203,2	184,2	196,8	12	10	3,2	12,5	104	30°	FL 98.204.12.10
		DIN 180	6	180	155,5	110	8	4	3	12	100	30°	FL 100.180.8.14
57 x 152	1057 L (587 42) ÷ 1055	DIN 180	7	180	155,5	110	10	16	3,4	14	100	30°	FL 100.180.10.16
		DIN 180	6	180	155,5	110	8	14	3,4	14	96	25°	FL 96.180.8.14
		DIN 225	6	225	196	140	8	16	5	15	96	30°	FL 96.225.8.16
		DIN 225	9	225	196	140	12	16	5	15	96	30°	FL 96.225.12.16
		XS 180	8	180	150	-	4	15	-	-	92	30°	FL 92.180.4.15
59 x 167,4	1800	DIN 225	6	225	196	140	8	16	5	16	96	30°	FL 95.225.8.16
65 x 172	1065 (687 65)	DIN 180	7	180	155,5	110	10	16	2,9	14	110	25°	FL 110.180.10.16
		DIN 225	6	225	196	140	8	16	5	15	110	25°	FL 110.225.8.16
		DIN 250	6	250	218	140	8	18	6	18	110	25°	FL 110.250.8.18
		XS 180	8	180	150	-	4	15	-	-	105	25°	FL 105.180.4.15



FLANGE DI ACCOPPIAMENTO - FLANGE YOKE

SAE

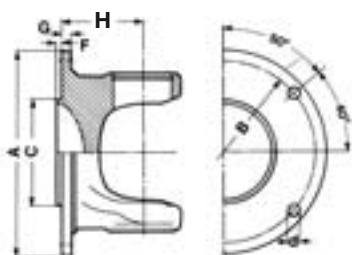


Fig. 1

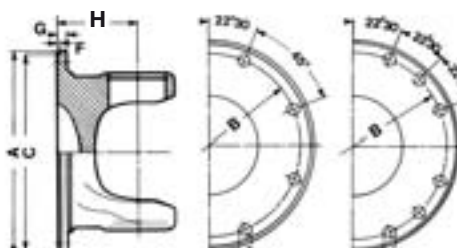


Fig. 2

Fig. 3

XS

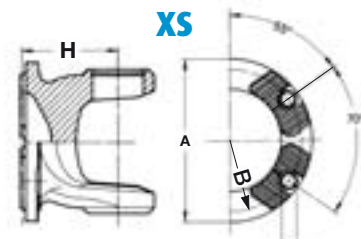


Fig. 8

DIN

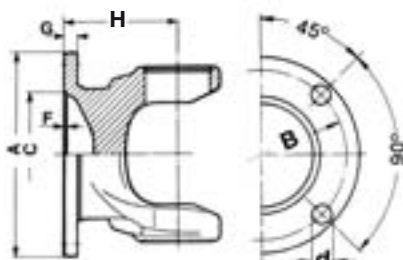


Fig. 4



Fig. 5

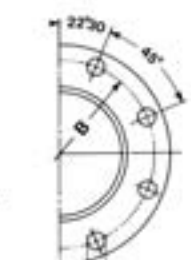


Fig. 6



Fig. 7



Fig. 9

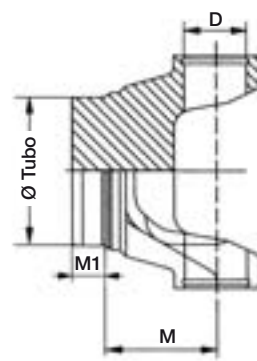
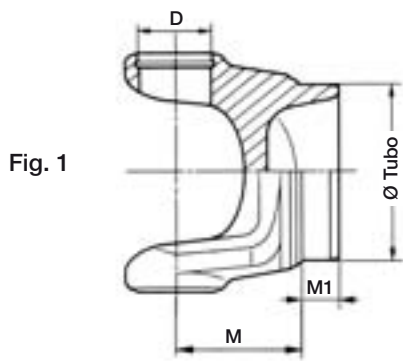
FLANGE SPECIALI PER FUORISTRADA - FLANGE YOKE FOR 4 X 4

D x L	Applicazione	Tipo	FIG.	A	B	C	N° Fori	dB13	F	G	H	β _{max}	COD. TRASMEC
27 x 74,6 (1027)	Land Rover - Defender	SAE 1300	1	97	79,37	60,32	4	10	1,5	8	50	28°	FL 50.97.4.10
	Mercedes G - attacco Sprinter	DIN 90	4	90	47	74,5	6	10	2,5	8	50	28°	FL 50.90.6.10
	Suzuki Samurai	SAE 45	1	100	84,71	44,96	4	8,5	3	7,5	50	28°	FL 50.100.4.8
	Suzuki Jimmy	SAE 45	1	100	84,71	44,96	4	10,5	3	7,5	50	28°	FL 50.100.4.10
27 x 81,7 (1028)	Nissan Trade	SAE 65	1	120	94,92	64,98	4	12	3,2	7,8	55	28°	FL 55.120.4.12
30,2 x 81,8 (1020)	Land Rover - Defender	SAE 1300 W	1	97	79,37	60,32	4	10	1,5	8	58,5	35°	FL 58.97.4.10
	Discovery 2	SAE 65D	1	120	94,92	64,98	4	10	3,2	7,8	55	30°	FL 55.120.4.10
	Massif	SAE 1410	1	116	95,27	69,85	4	12	1,5	8	54	30°	FL 54.116.4.12
	Mercedes ML	SAE 70	1	120	95	70	4	10	3,2	8	54	30°	FL 54.119.4.10
	Mercedes Sprinter Furgone	DIN 57	4	120	101,6	57	4	10	2,8	7	54	30°	FL 54.120.4.10
	Mercedes G - attacco Sprinter	DIN 90	5	90	74,5	47	6	10	2,8	7	50	28°	FL 50.90.6.10
	Mercedes G	DIN 100	6	100	84	57	8	8	3	7	54	30°	FL 54.100.8.8
	Nissan Patrol - Y60	SAE 65	1	120	94,92	64,98	4	12	3,2	7,8	55	30°	FL 55.119.4.12
	Nissan Patrol - Y61	DIN 135	4	135	108	65	4	13	4	8	55	30°	FL 68.135.4.13
	JK Rubicon	DIN 99	6	99,8	86	-	8	9	-	1,2	54	30°	FL 54.099.8.9
	Toyota*	SAE 46	1	120	-	45,98	4	10	3,3	8	54	30°	FLX 54.120.0.0
	Toyota	SAE 46	1	120	91	45,98	4	8	3,3	8	54	30°	FLX 54.120.1.0
	Toyota	SAE 46	1	120	91	45,98	4	10	3,3	8	54	30°	FLX 54.120.1.1
	Toyota BJ 40 - KZJ 73 / 78	SAE 46	1	120	93,18	45,98	4	11	3,3	8	54	30°	FLX 54.120.1.2
Toyota HDJ 80	SAE 45	1	130	104,5	45,00	4	12	3,3	8	54	30°	FLX 54.120.2.0	
Toyota BJ71 - HZJ71 posteriore	SAE 46	1	120	93,34	45,98	4	10	3,3	8	54	30°	FLX 54.120.1.3	
Toyota LJ70 - BJ71 - HZJ71	SAE 46	1	100	84,85	45,98	4	10	3,3	8	54	30°	FLX 54.100.1.1	

*FORNITA SENZA FORI PER PERSONALIZZAZIONE



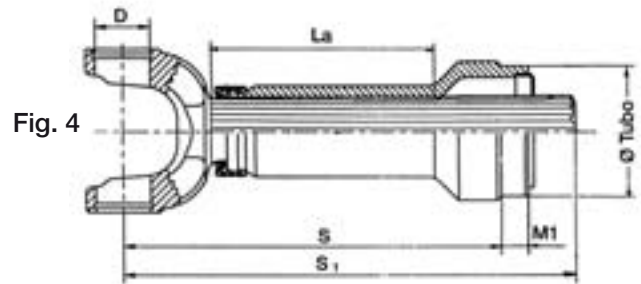
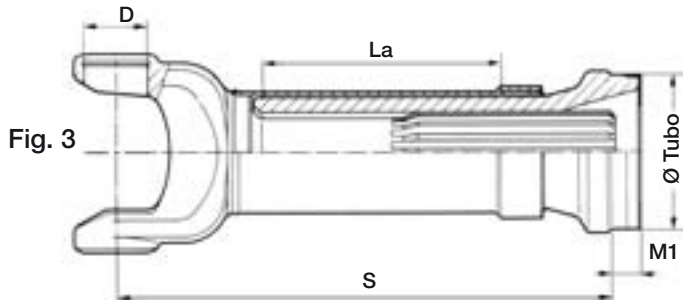
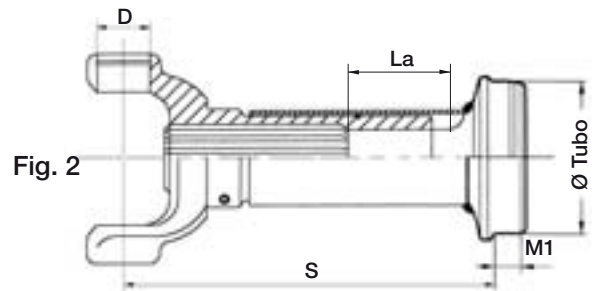
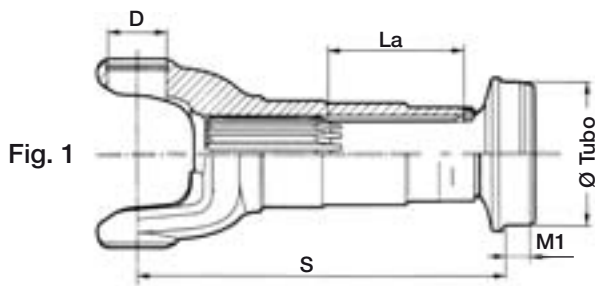
FORCELLE AL TUBO - TUBE YOKE



D x L	SERIE	FIG.	M	M1	β max	Ø Tubo	COD. TRASMEC	Note
18 x 47	1018	2	41	17	28°	35 x 3	FT 18.41.29	
		2	41	20	28°	51 x 2,5	FT 18.41.46	
23,8 x 61,3	1024 (1120)	2	39	12	25°	51 x 2,5	FT 24.47.46	
		2	48	20	25°	60 x 2,5	FT 24.47.55	
27 x 74,6	1027 (1300) ÷ 1015 (687 15)	2	50,5	14	28°	51x 2,5	FT 27.50.46	
		2	48,5	21	28°	51x 2,5	FT 27.35.46	Ricambio
		2	48	22	28°	60 x2,5	FT 27.46.55	
		1	50	11	28°	76,2 x 1,6	FT 27.61.73	Ford Transit
27 x 81,7	1028 (1310)	1	50	11	28°	63,5 x 2,4	FT 15.50.58	
		1	39	16,5	25°	51 x 2,5	FT 28.39.46	
		1	60	18	35°	60 x 2,5	FT 28.40.55	
30,2 x 81.8	1020 (687 20)	1	36	19	25°	75 x 3	FT 28.36.69	Ricambio
		2	58	18	35°	60 x 2,5	FT 20.50.55	
		1	58	15	30°	75 x 3	FT 20.58.69	
		1	53	17	30°	76,2 x 2,4	FT 20.53.71	Ricambio
30,2 x 106,3	1030 (1410)	1	54,5	10	30°	89 x 2,4	FT 20.54.84	Ricambio
		1	54	14	20°	75 X 3	FT 30.52.71	
34,9 x 106,4	1034 (687 30)	2	55	17	20°	90 x 3,5	FT 30.55.82	
		1	69	14	30°	76,2 x 2,4	FT 34.69.73	
39,7 x 115,9	1039 (1510)	1	65	15	30°	90 X 3	FT 34.65.84	Ricambio
		2	67	23	25°	75 x 3	FT 39.67.69	
42 x 117,5	1042 (0148)	1	67,5	22	25°	90 x 3,5	FT 39.67.82	
		1	65	22	25°	90 x 4	FT 42.67.82	
47,6 x 135,2	1040 (687 40)	1	100	27,5	25°	100 x 4	FT 40.100.92	
		1	87	18	25°	120 x 4	FT 40.87.112	
48 x 116,5	1048 (587 20)	1	85	20	25°	90 x 5	FT 48.85.80	
52 x 133	1052 (587 30)	1	79	20	35°	100 x 6	FT 52.100.88	
		1	96	20	35°	92 x 6,5	FT 52.96.79	Ricambio
52 x 147,2	1045 (687 45)	1	95	18	25°	120 x 4	FT 45.95.112	
53 x 135	1089 (389)	1	100	25	30°	100 x 6	FT 89.103.88	
57 x 144	1057 (587 35)	1	99,5	32	30°	100 x 6	FT 57.97.88	
57 x 152	1057 L - 1055	1	115,5	21	30°	112 x 7	FT 57.125.98	
		1	100	16	30°	120 x 6	FT 55.100.108	
65 x 172	1065 (687 65)	1	110	25	25°	142 X 6	FT 65.115.130	
48 x 161	Scania	1	96	20	25°	100 x 5	FT 400.75.90	
57 x 164		1	90	20	25°	110 x 6	FT 500.110.97	
65 x 190		1	126	35	25°	114 x 5,5	FT 600.126.103	



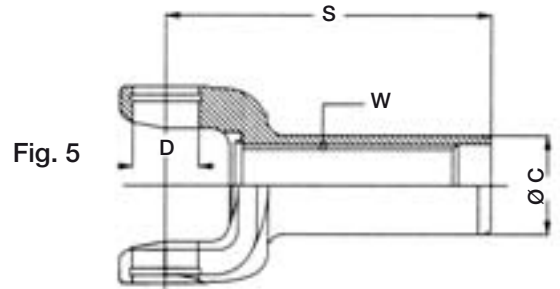
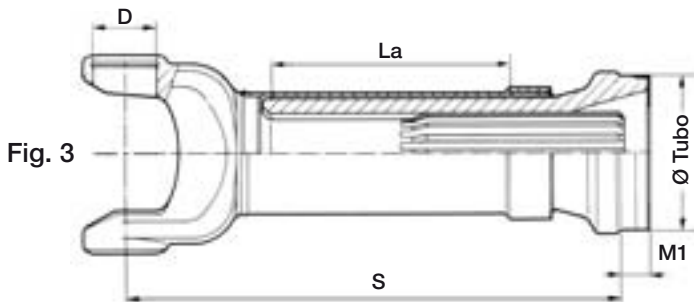
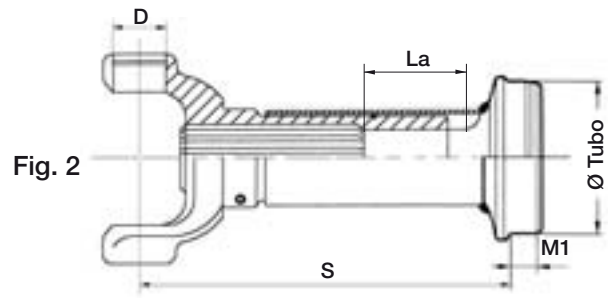
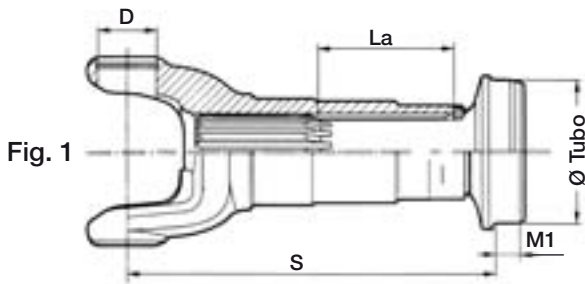
SCORREVOLI COMPLETI - SLIP ASSEMBLY



D x L	SERIE	FIG.	S	La	M1	β max	Ø Tubo	COD. TRASMEC	Note
18 x 47	1018	1	148	+60	13	28°	35 x 3	SA 18.138.29	
23,8 X 61,3	1024 (1120)	1	151	+50	16	25°	51 X 2,5	SA 24.155.46	Rilsan
		3	170	+100	16	25°	51 X 2,5	SA 24.170.46	Rilsan
		1	210	+50	15	25°	60 X 2,5	SA 24.210.55	Rilsan
27 X 74,6	1027 (1300)	1	159	+50	17	28°	51 X 2,5	SA 27.159.46	Rilsan
		2	184	+80	13	28°	60 X 2,5	SA 27.184.55	
		1	178	+57	19	28°	76,2 X 1,6	SA 27.167.72	Ford Transit
	1015 (687 15)	2	207	+100	14	28°	60 X 2,5	SA 15.207.55	Rilsan T
		2	207	+100	11	28°	63,5 X 2,5	SA 15.207.58	Rilsan T
		-	190	+100	-	28°	-	SA 15.190.00	Rilsan ad incastro
27 X 81,7	1028 (1315)	1	165	+50	13	25°	51 X 2,5	SA 28.151.46	Rilsan
		2	167	+60	13	25°	60 X 2,5	SA 28.160.55	
30,2 X 81,8	1020 (687 20)	2	180	+80	18	30°	60 X 2,5	SA 20.180.55	Rilsan
		2	180	+80	21	30°	75 X 3	SA 20.180.69	Rilsan
		2	189	+100	20	30°	60 X 2,5	SA 20.189.55	Rilsan T
	1020W	2	230	+110	18	35°	60 X 2,5	SA 20.230.55	Rilsan
30,2 X 106,3	1030 (1410)	1	200	+80	19	25°	76,2 X 2,4	SA 30.208.71	Rilsan
		1	213	+80	25	25°	90 X 4	SA 30.213.82	Rilsan
34,9 X 106,4	1034 (687 30)	3	245	+110	16	30°	76,2 X 2,4	SA 34.245.72	Rilsan
39,7 X 115,9	1039 (1510)	1	230	+70	24	25°	75 X 3	SA 39.230.69	
		1	295	+120	23	25°	90 X 4	SA 39.295.82	
42 X 117,5	1042 (0 148)	2	272	+110	30	25°	90 X 4	SA 42.267.82	
		4	370	+160	21	25°	90 X 3,5	SA 42.160.82	S1 = 435
		4	370	+360	21	25°	90 X 3,5	SA 42.360.82	S1 = 515



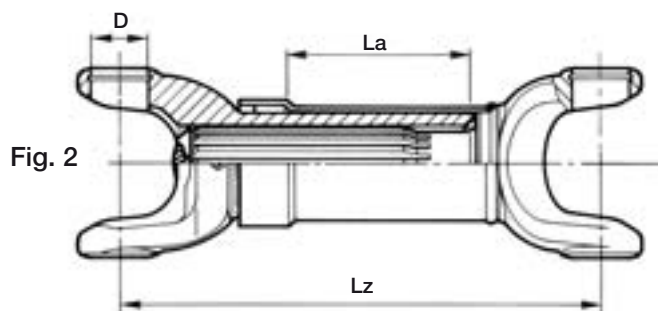
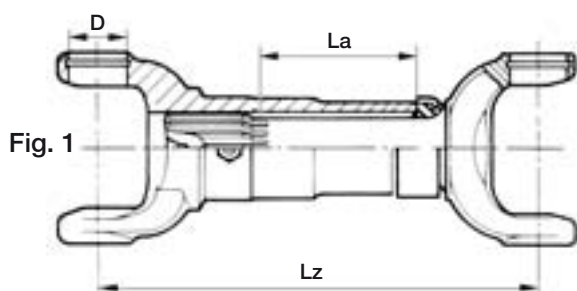
SCORREVOLI COMPLETI - SLIP ASSEMBLY



D x L	SERIE	FIG.	S	La	M1	β max	Ø Tubo	COD. TRASMEC	Note
47,6 X 135,2	1040 (687 40)	3	255	+110	20	25°	120 X 4	SA 40.255.112	Rilsan
		3	347,5	+180	22	45°	100 X 4	SA 40.347.92	Rilsan
48 X 116,5	1048 (587 20)	3	300	+130	17	25°	90 X 5	SA 48.300.80	Rilsan
52 X 133	1052 (587 30)	3	330	+120	33	35°	100 X 6	SA 52.330.88	Rilsan
		3	430	+300	-	35°	100 X 6	SA 52.430.88	A Richiesta
		-	650	+120	-	35°	-	SA 52.650.00	Rilsan
52 X 147,2	1045 (687 45)	3	265	+110	30	25°	120 X 4	SA 45.265.112	Rilsan
53 X 135	1089 (389)	3	332	+120	33	30°	100 X 6	SA 89.330.88	
57 X 144	1057 (587 35)	3	327	+140	39	30°	100 X 6	SA 57.339.88	
57 X 152	1057/L (587 42)	3	350	+140	32	30°	112 X 7	SA 57.409.98	
	1055 (687 55)	3	287	+110	20	25°	120 X 6	SA 55.287.108	Rilsan
65 X 172	1065 (687 65)	3	308	+110	22	25°	142 X 6	SA 65.308.130	Rilsan
48 X 161	SCANIA	3	313	+110	20	25°	100 X 5	SA 400.298	P400
57 X 164		3	314	+110	25	25°	108 X 5,5	SA 500.314	P500
65 X 190		3	405	+110	34	25°	114 X 5,5	SA 600.394	P600
27 X 74,6	NISSAN SERENA CARGO	5	155,5	-	-	-	Ø C = 35,2	MA 124.35.254	W = 25 x 21 x 24z



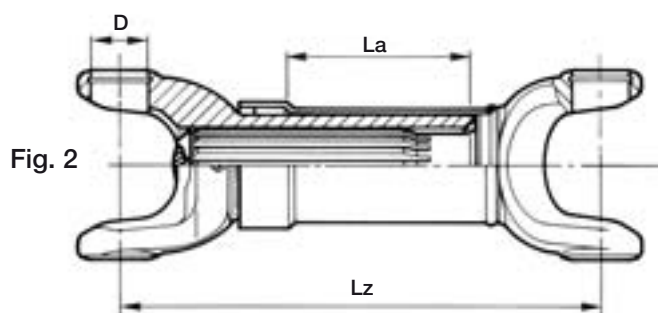
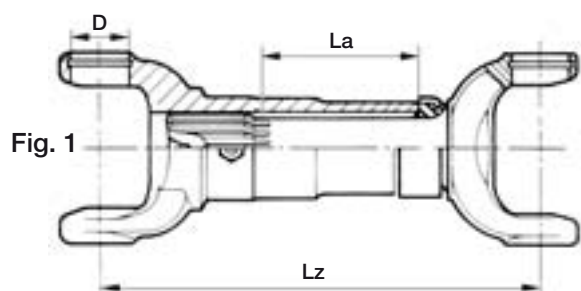
SCORREVOLI EXTRACORTI - SLIP SHORT ASSEMBLY



D x L	SERIE	FIG.	Tipo	Lz	La	COD. TRASMEC	Note
18 X 47	1018	2	XC 01	91	+15	SX 18.91.15	
		1	XC 02	170	+50	SX 18.170.50	
23,8 X 61,3	1024 (1120)	2	XC 01	116	+30	SX 24.116.30	accorciabile a L =140 + 40
			XC 02	186	+80	SX 24.186.80	
			XC 03	216	+80	SX 24.216.80	
27 X 74,5	1027 (1300)	2	XC 01	125	+25	SX 27.125.15	
			XC 02	150	+35	SX 27.150.25	
			XC 03	184	+60	SX 27.184.60	
			XC 04	218	+90	SX 27.218.80	
	1015 (687 15)	2	XC 01T	183	+55	SX 15.183.55	accorciabile a L =144 - Rilsan
27 X 81,7	1028 (1315)	2	XC 01	135	+25	SX 28.135.25	
			XC 02	180	+50	SX 28.180.40	
30,2 X 81,8	1020 (687 20)	2	XC 01	134	+15	SX 20.134.15	accorciabile a L =157 - Rilsan accorciabile a L.=161
			XC 02 T	209	+70	SX 20.209.55	
			XC 03	240	+60	SX 20.240.60	
30,2 x 106,3	1030 (1410)	2	XC 01	125	+5	SX 30.125.15	
			XC 02	144	+15	SX 30.144.15	
		1	XC 03	196	+35	SX 30.196.35	Rilsan
			XC 04	230	+80	SX 30.230.80	
34,9 X 92	1025 (687 25)	2	XC 01 T	215	+58	SX 25.215.58	accorciabile a L =165 - Rilsan
34,9 X 106,4	1034 (687 30)	2	XC 01 T	171	+35	SX 34.171.73	accorciabile a L.=160 - Rilsan
			XC 02 T	252	+60	SX 34.252.60	Rilsan



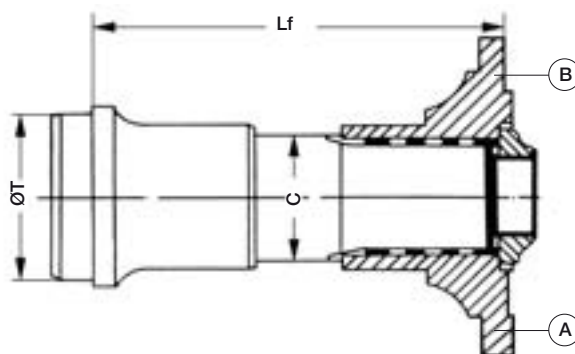
SCORREVOLI EXTRACORTI - SLIP SHORT ASSEMBLY



D x L	SERIE	FIG.	Tipo	Lz	La	COD. TRASMEC	Note
39,7 X 115,9	1039 (1510)	1	XC 01	142	+15	SX 39.142.15	
			XC 02	180	+25	SX 39.180.25	
			XC 03	210	+50	SX 39.210.50.	
			XC 04	240	+60	SX 39.240.60	
			XC 05	334	+120	SX 39.334.120	
			XC 06	193	+44	SX 39.193.44	
42 X 117,5	1042 (0 148)	2	XC 01	230	+70	SX 42.230.70	
			XC 02	315	+110	SX 42.315.110	accorciabile a L = 210 + 50
47,6 x 135,2	1040 (687 40)	2	XC 01	247	+55	SX 40.247.55	Rilsan
			XC 02	311	+80	SX 40.311.80	Rilsan
48 X 116,5	1048 (587 20)	2	XC 01	260	+35	SX 48.260.35	Rilsan
52 X 133	1052 (587 30)	2	XC 01	240	+30	SX 52.240.30	Rilsan
			XC 02	290	+60	SX 52.290.60	Rilsan
			XC 03	340	+75	SX 52.340.75	Rilsan
			XC 04	400	+110	SX 52.400.110	Rilsan
57 X 144	1057 (587 35)	2	XC 01	270	+50	SX 57.270.50	Rilsan
57 x 152	1055 (687 55)	2	XC 01	180	+15	SX 57.180.15	Rilsan
			XC 02	215	+30	SX 57.215.30	Rilsan
			XC 03	275	+50	SX 57.275.50	Rilsan
65 X 172	1065 (687 65)	2	XC 01	280	+30	SX 65.280.30	Rilsan

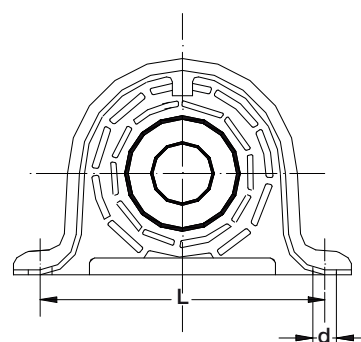
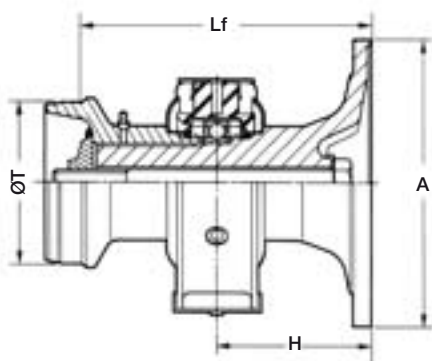


**PERNO E FLANGIA PER SEMITRASMISSIONE
MID SHIP STUB AND COMPANION FLANGE ASSEMBLY**



FLANGIA	Tipo	Lf	ØC	ØT	COD. TRASMEC
A	SAE 1120 - 4 X 8	121,5	35	60÷69	PF 35.87.69
	SAE 1300 - 4 X 10				PF 35.97.69
	SAE 1410 - 4 X 12				PF 35.116.69
B	DIN 75 - 6 X 6				PF 35.75.69
	DIN 90 - 4 X 8				PF 35.90.69
	DIN 100 - 6 X 6				PF 35.100.69
A	SAE 1510 - 4 x 14	140	45	69÷93	PF 45.156.93
B	DIN 150 - 8 x 12				PF 45.150.93
A	SAE 1510 - 4 X 14	126	60	60÷69	PF 60.156.69
B	DIN 150 - 8 X 12				PF 60.150.69
B	DIN 180 - 8 X 14	170	60	88÷100	PF60.180.100

GRUPPI SUPPORTO CPL - MID SHIP ASSEMBLIES



SERIE	Flangia A	Lf	V	Ø Cuscinetto	L	d	COD. TRASMEC
1024 (1120)	SAE 1120 - 4 x 8	130	78	35 x 18	168,2	12,8	GS 24.35.88
	DIN 75 - 6 x 6						GS 24.35.75
1027 (687 15)	SAE 1300 - 4 x 10						GS 27.35.97
	DIN 90 - 4 x 8						GS 27.35.90
	DIN 100 - 6 x 6						GS 27.35.100
1030	SAE 1410 - 4 x 12						140
1034 (687 30)	SAE 1510 - 4 x 14	GS 34.45.156					
1039 (1510)	DIN 150 - 8 x 12	126	80	60 x 36,6	200	14	GS 34.45.150
	SAE 1510 - 4 x 14						GS 39.60.156
1052 ÷ 1057	DIN 150 - 8 x 12	170	112	60 x 36,6	200	14	GS 39.60.150
	DIN 180 - 8 x 14						GS 52.60.180
	XS 180 - 4 x 15	141	87,5	60 x 22	219,5		GS 57.60.181



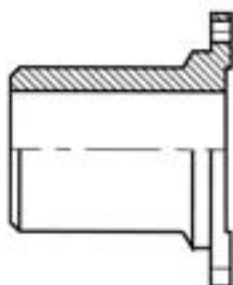
TUBI - CARDAN TUBE



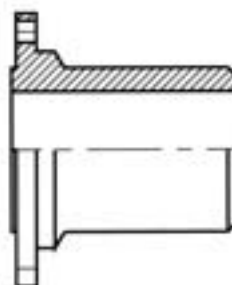
RIF.	DESCRIZIONE	COD. TRASMEC
Ø T x Ø T1	34 x 2,5 - in barre da mt.3/max	TU34.29
	51 x 2,5 - in barre da mt. 3/max	TU51.46
	60 x 2,5 - in barre da mt. 3/max	TU60.55
	63,5 x 2,4 - in barre da mt. 3/max	TU63.58
	75 x 3 - in barre da mt. 3/max	TU75.69
	76 x 3,5 - in barre da mt. 3/max	TU76.69
	76,2 x 2,4 - in barre da mt.3/max	TU76.71
	84 x 2,5 - in barre da mt. 3/max	TU84.79
	88 x 4 - in barre da mt.3/max	TU88.80
	90 x 4 - in barre da mt.3/max	TU90.82
	90 x 5 - in barre da mt. 3/max	TU90.80
	100 x 6 - in barre da mt. 3/max	TU100.88
	110 x 6 - in barre da mt.3/max	TU110.98
	120 x 4 - in barre da mt.3/max	TU120.112
	120 x 6 - in barre da mt.3/max	TU120.108
	142 x 6 - in barre da mt.3/max	TU142.130

CONTROFLANGE - COMPANION FLANGE

PER ACCOPPIAMENTO
FLANGE **SAE**



PER ACCOPPIAMENTO
FLANGE **DIN**








Sono disponibili su richiesta controflange per:

FLANGE SAE 1120 - 1300 - 1410 - 1510
FLANGE DIN 75 - 90 - 100 - 120 - 150 - 180




SUPPORTI PER TRASMISSIONI - CENTER BEARING

Figura	Cuscinetto	Interasse	Altezza	Applicazione / OE N°	Cod. TRASMEC
	30 X 13	140	-	Ford Transit - 88VB 4826 AA	S 30.13.01
	30 x 13	144	64	Ford Transit - 99VB 4826 CA - 6635542	S 30.13.02
	45 x 16	144	62	Ford Transit - 92VB 4826 BB -6649122	S 45.16.01
	35 x 18	168,2	58	Iveco - Daily 1° serie 9932698 - 9984261 - 42541021 Renault - 5000560295	S 35.18.01
	35 x 18	168,2	58	Iveco - Turbo Daily (con kit) 42536726 - 93160324	S 35.18.02
	40 x 18	168,2	62	Eurocargo - 60E10 / 12 / 14 Eurocargo - 65E10 / 12 / 14 2982504 - 42536965 - 93160223	S 40.18.01
	40 x 22	168,2	62	Iveco - Daily - 35S9 / 11 35C9 ÷ 65C15 - Bus 42535254 - 42554407	S 40.22.01
	45 x 19	168,2	58	New Daily -Turbo Daily 93156460	S 45.19.01
	45 x 19	168,2	56	New Daily - 35.12 ÷ 49.12 42538439 - 93156460 - 93157025	S 45.19.02
	45 x 20	193,6	69	Iveco - 50 ÷ 110 - 130NC - 115.17 ÷ 135.17 Eurocargo 80 - 100 - 120E18 42536523 - 4639052 - 4682902 - 9983345 - 93160226	S 45.20.01
	55 x 19	193,6	71,5	Iveco - 175.24 Eurocargo 150E15 - 150E18/ 23 / 27 8194600 - 42536524 - 93156537- 93160517	S 55.19.01
	55 x 19	200	71,5	Iveco - 180E30 - 260E35 Eurotech (Cursor) 42541440 - 93163091	S 55.19.02
	60 x 36,6	200	80	Iveco - 170 - 190.35 - 190.38 4803933 - 42077882 - 93191989	S 60.36.01


SUPPORTI PER TRASMISSIONI - CENTER BEARING

Figura	Cuscinetto	Interasse	Altezza	Applicazione / OE N°	Cod. TRASMEC
In ghisa 	60 x 36,6	220	88	Iveco - 260E 30 /34 42536961 - 93157626	K 60.36.02
	70 x 46	220	88	Iveco - 190.33/ 36 / 42TS 190.48 Turbo Star	K 70.46.01
	45 x 16	194	71	Mercedes - 207- 210 6014101710 - 6015860041	S 45.19.03
	45 x 19	195	71,5	Mercedes Sprinter 9014110312 -9014110412	S 45.19.04
	45 x 23	191	-	Mercedes - 3814100010 - 3814100222 - 3855860041	S 45.23.01
	55 x 25	191	-	Mercedes - 3854100722 -3854101722 - 3854101622 - 9734100022	S 55.25.01
	45 x 19	-	-	Mercedes Atego - 6704110112 - 9704110112 - 9704110012	S 45.19.05
	60 x 22	-	-	Mercedes Actros 6544100012	S 60.22.01
	70 x 22	-	-	Mercedes Actros 6564110012	S 70.20.01
	85 x 13	220	-	Man - 81394106031	S 85.13.01
	30 x 13	138	-	Land Rover Free Lander T0Q000040	S 30.13.03
	30 x 19	-	-	VW Touareg - Porsche Cayenne 1000008900022	S 30.19.01
	30 x 13	-	-	Fiat Panda - Vecchia Serie 7541164	S 30.13.04

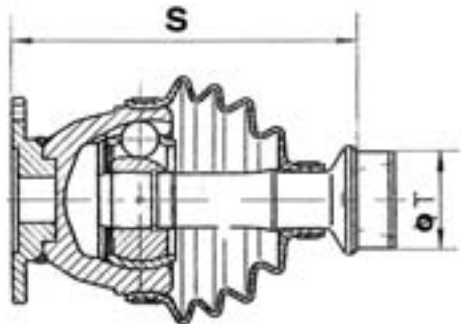

SUPPORTI PER TRASMISSIONI - CENTER BEARING

Figura	Cuscinetto	Interasse	Altezza	Applicazione / OE N°	Cod. TRASMEC
	65 x 23	230	86	IMn 26.270 81394106013 - 81394106017	S 65.23.01
	30 x 13	131	-	Renault Kangoo	S 30.13.05



TIPO 1113

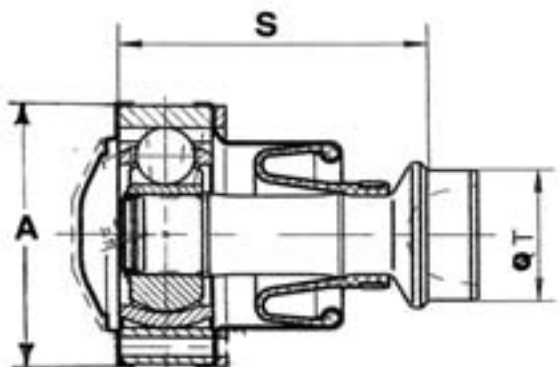
Giunto omocinetico flangiato - Senza allungamento
Costant Velocity with flange - Without lenght variation



Flange	S	øT	Cod. Trasmec
DIN 75	159	51 x 2,5	2811130750159
DIN 90	159	51 x 2,5	2811130900159

TIPO 1110/1115

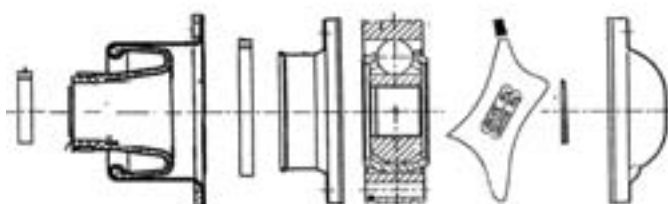
Giunto omocinetico con attacco a disco - Con allungamento
Costant Velocity plunging joint - With lenght variation



TIPO	Ø A	S	øT	Cod. Trasmec
1110	99,7	144 ± 22	60 x 2,5	2811100990104
1115	108	131 ± 16	61 x 3	2811151080104

TIPO 1165/13-15

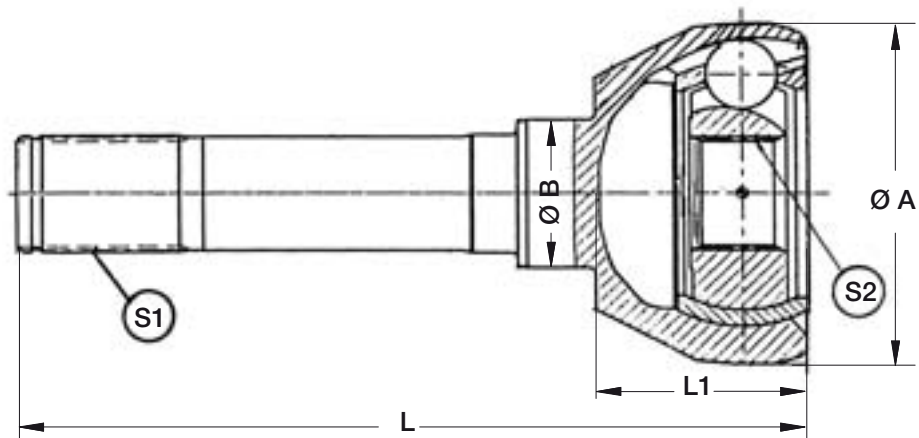
Kit per Giunto omocinetico cpl. di cuffia/calotta esterna/grasso
Costant Velocity - Kit cpl. of boot/circlip/grease



TIPO	Cod. Trasmec
1110	KIT cpl. - 1110
1115	KIT cpl.- 1115



GIUNTI OMOCINETICI - C.V. JOINT



DATI TECNICI - TECHNICAL DATA

TIPO	L	L1	Ø A	Ø B	S1	S2
AC330	210	56	93	39,995	24 Denti / Teeth	23 Denti / Teeth
AC280	217,5	57	93	35	31 Denti / Teeth	27 Denti / Teeth

TIPO	APPLICAZIONE	Cod. trasmec
AC330	Land Rover - Rinforzato equivalente ad ASHCROFT	10249212
AC280	Nissan Patrol Y60	10312700



SCHEDA TECNICA PER LA SCELTA DELLE TRASMISSIONI CARDANICHE



Indirizzo Cliente _____

Persona da contattare _____

Data _____

1) Unità Motrice

motore elettrico

motore a combustione interna

Tipo modello _____

Numero cilindri _____

Fattore di inclinazione _____

Tempo di funzionamento % _____

Max. potenza _____

A giri _____

Rapporto di trasmissione _____

Tipo di accoppiamento _____

Elemento elastico _____

2) Unità condotta (riduttore, ventilatore, pompa, ecc.) _____

3) Condizioni operative

Carico d'urto _____

Servizio intermittente no si _____ N° avviamenti al giorno

Inversioni di marcia no si _____ N° di volte ora/giorno

Temperatura ambiente costante _____ massima _____

Presenza di polvere, sporco, acqua _____

4) Trasmissione cardanica

Momento max. _____

Momento continuo _____

Max. numero di giri _____

Velocità media _____

Angolo di inclinazione _____

Lunghezza minima al montaggio _____

Lunghezza massima al montaggio _____

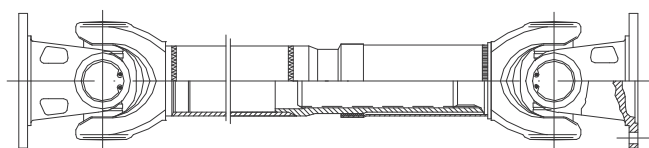
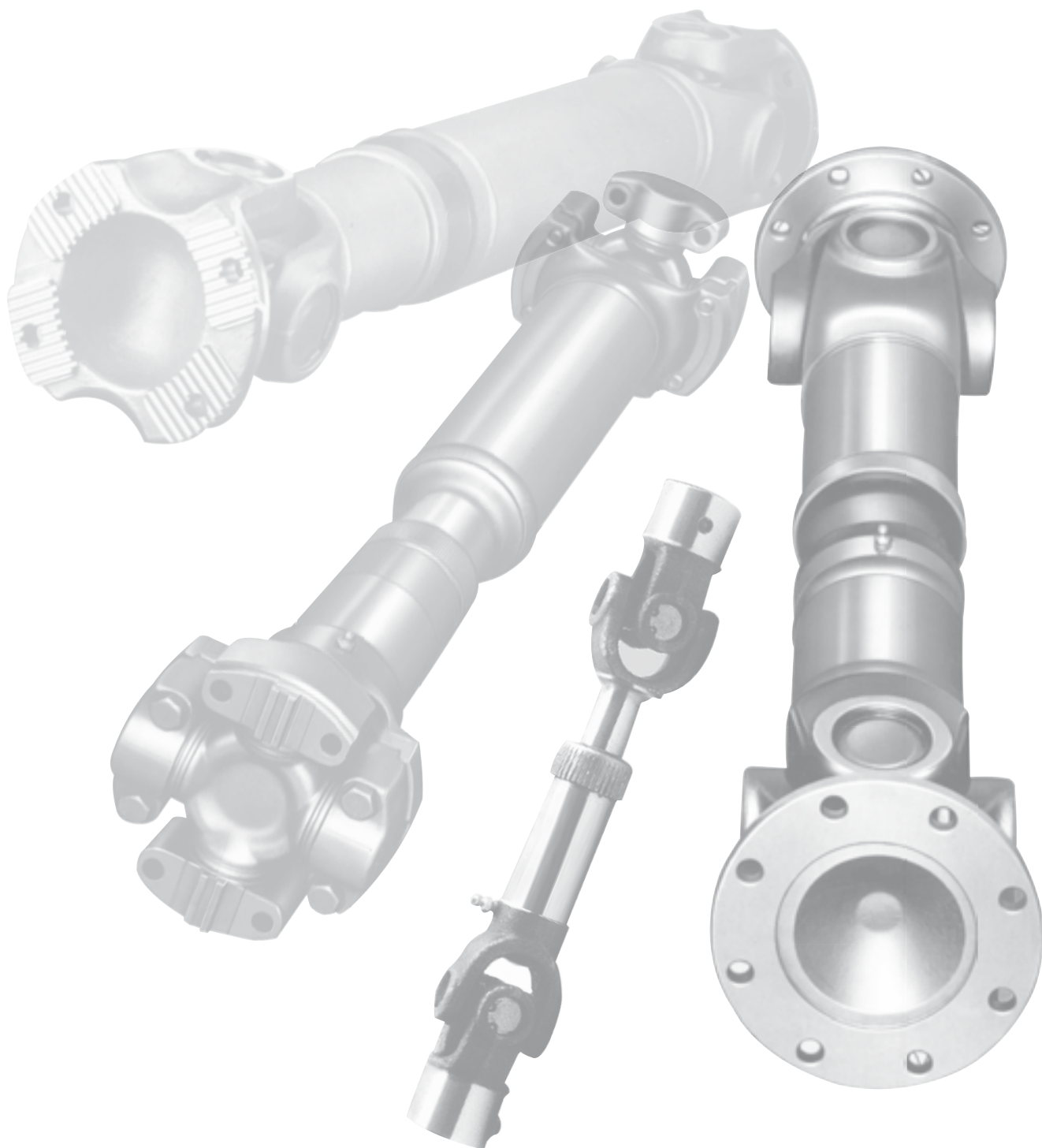
Diametro flange/fori _____

Foro mozzo _____

Posizione di montaggio orizzontale - verticale _____

Durata richiesta _____

Quantità _____ mese/anno/unica



TRASMISSIONI MECCANICHE

CAMPI DI IMPIEGO

